

Wilkhahn

Graph.

Manual 300 range

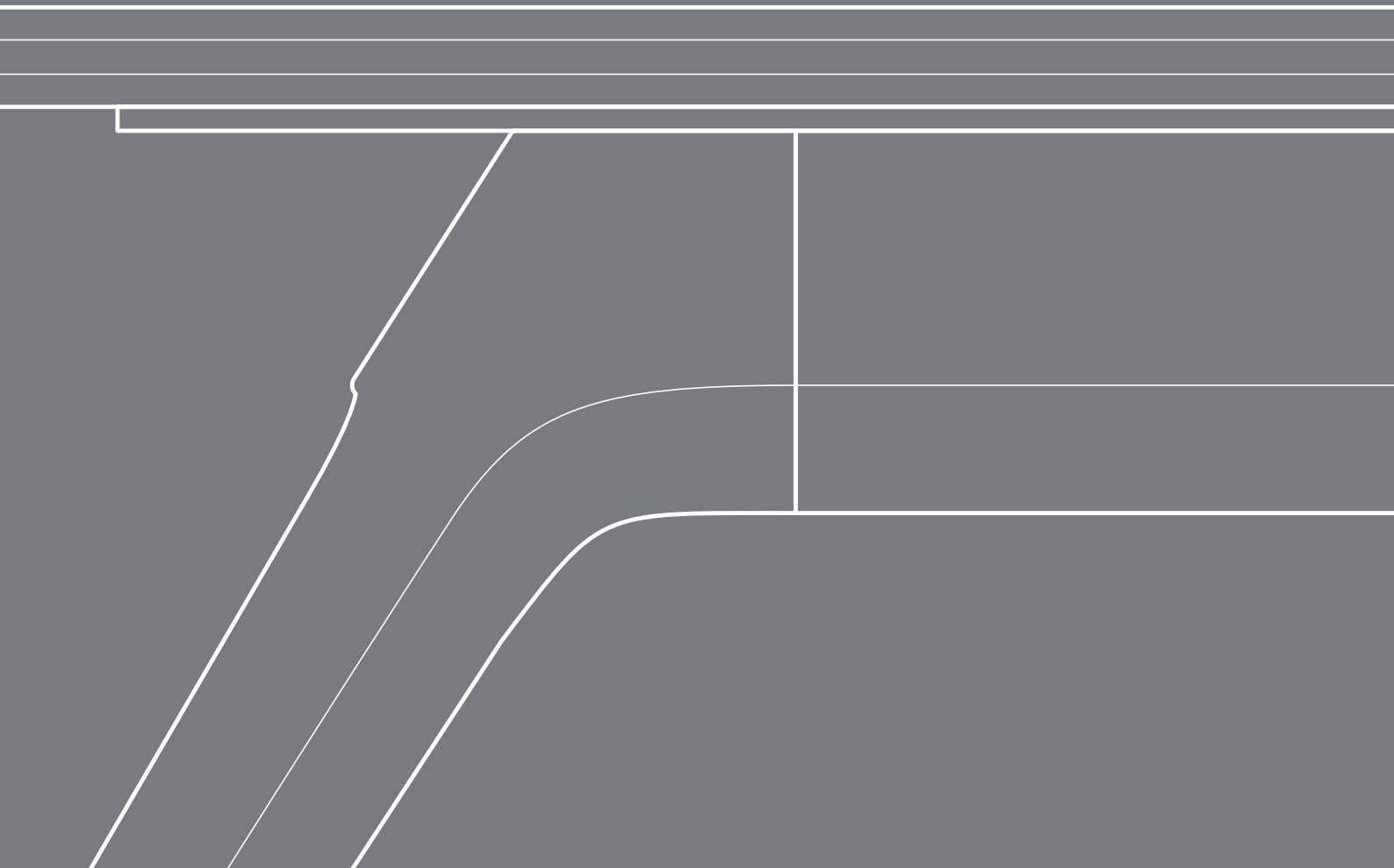

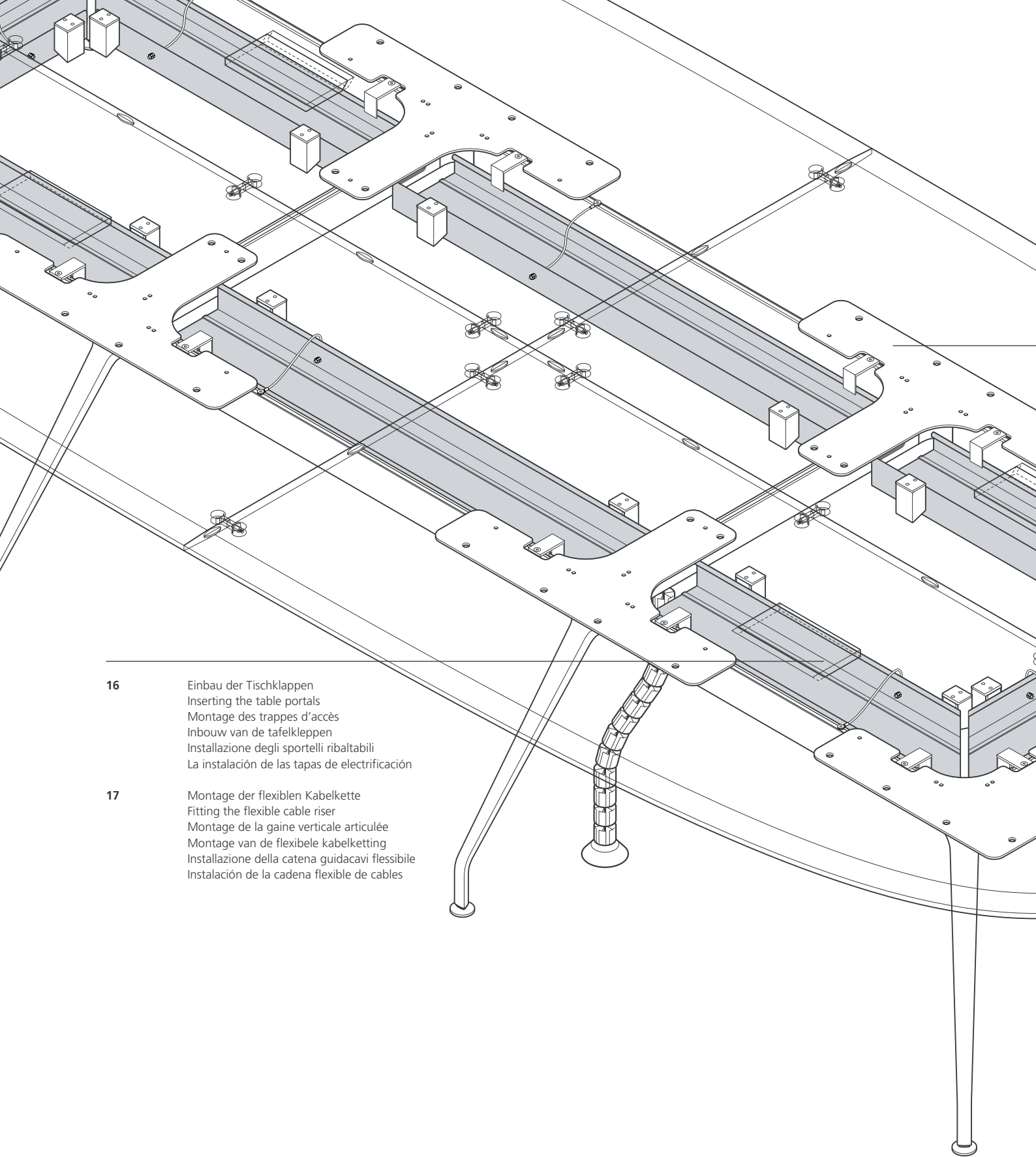

- 16 Einbau der Tischklappen  
 Inserting the table portals  
 Montage des trappes d'accès  
 Inbouw van de tafelleppen  
 Installazione degli sportelli ribaltabili  
 La instalación de las tapas de electrificación
  
- 17 Montage der flexiblen Kabelkette  
 Fitting the flexible cable riser  
 Montage de la gaine verticale articulée  
 Montage van de flexibele kabelketting  
 Installazione della catena guidacavi flessibile  
 Instalación de la cadena flexible de cables

18

20

22

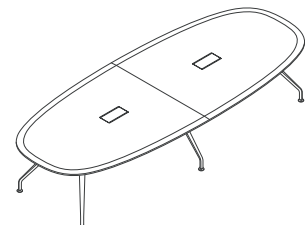
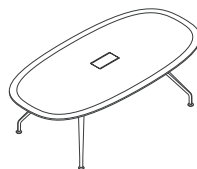
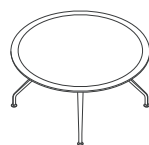

# Graph.

4–17 Übersicht der Bauteile  
Overview of the components  
Vue synoptique des composants  
Overzicht onderdelen  
Panoramica dei componenti  
Resumen de los componentes

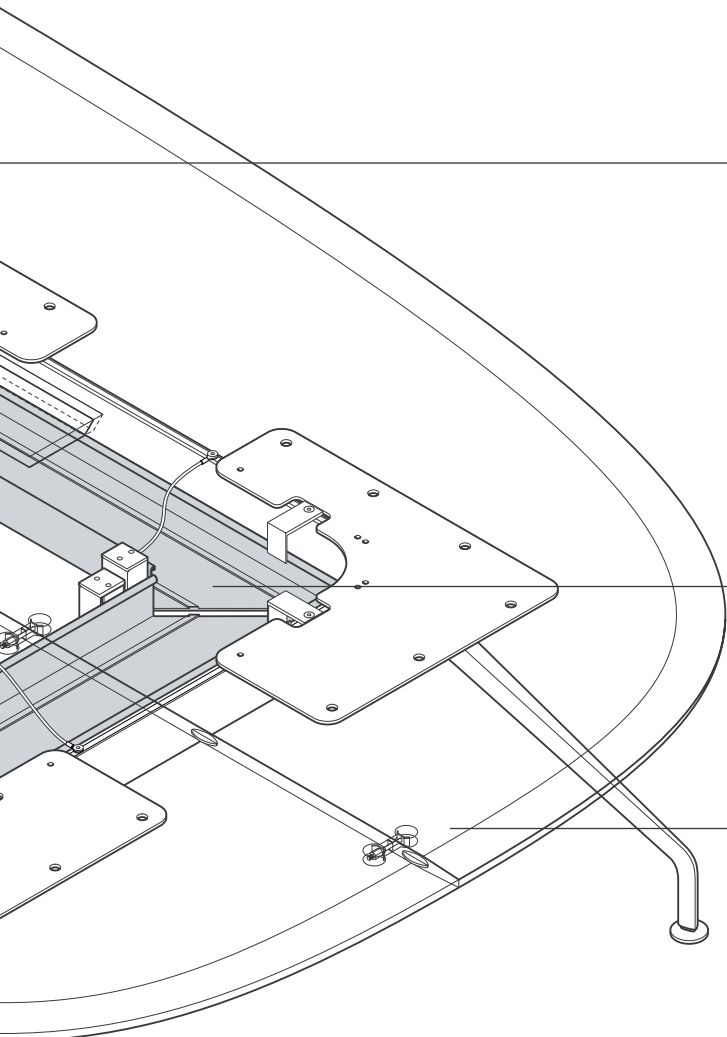

**4** Montage des Tischgestells  
Mounting the frame  
Montage de la structure  
Montage van het tafelonderstel  
Montaggio della struttura tavolo  
Montaje del bastidor de mesa

**6–9** Anbau der Montageplatten am Tischgestell  
Mounting table top bearers  
Fixation des platines de montage sur la structure  
Montage van de bladragers op het tafelonderstel  
Installazione delle piastre di montaggio alla struttura tavolo  
Fijación de las placas de montaje en el bastidor de la mesa

**10–13** Montage der klappbaren Kabelwannen  
Mounting the foldable cable channels  
Montage des chemins de câbles basculants  
Montage van de neerklapbare kabelgoten  
Montaggio delle vaschette portacavi ribaltabili  
Montaje de los soportes de cables con bisagras

**14** Montage der Tischplatten  
Mounting the table tops  
Montage des plateaux  
Montage van de tafelbladen  
Montaggio dei piani tavolo  
Montaje de la tapa de mesa

18–31 Tische in Beispielen  
Examples of tables  
Exemples de configuration  
Voorbeelden van tafels  
Esempi di tavoli  
Ejemplos de mesas

24

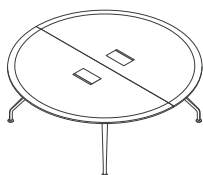

26

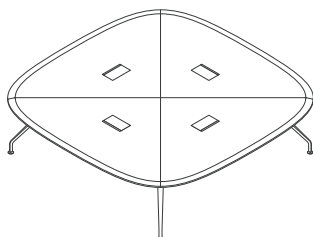

28–31

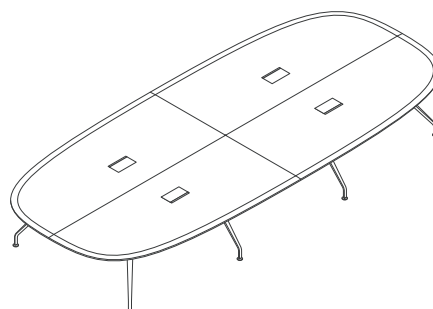

Montage des Tischgestells  
 Mounting the frame  
 Montage de la structure  
 Montage van het tafelonderstel  
 Montaggio della struttura tavolo  
 Montaje del bastidor de la mesa

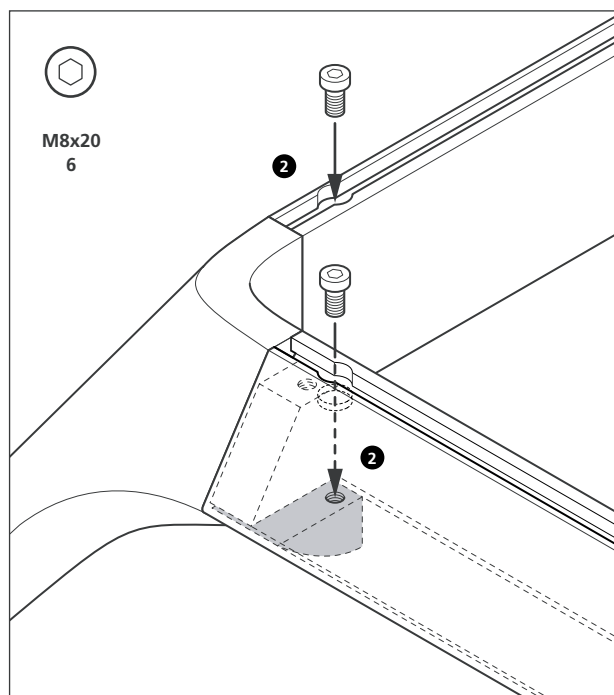
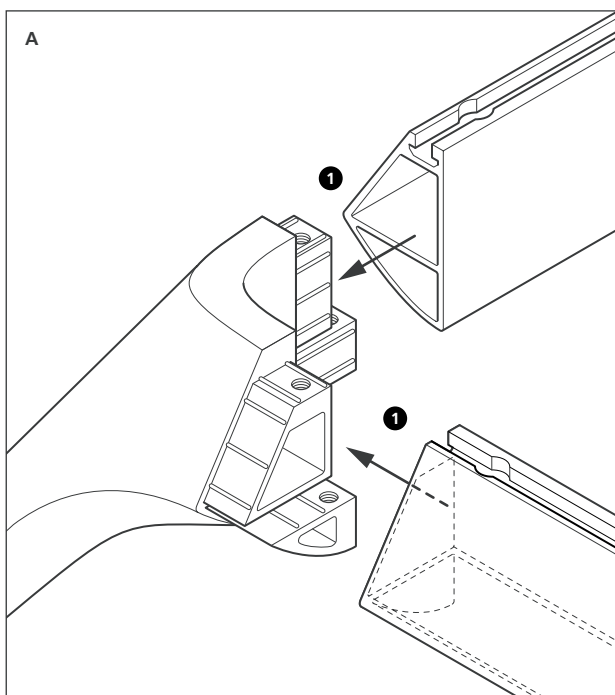
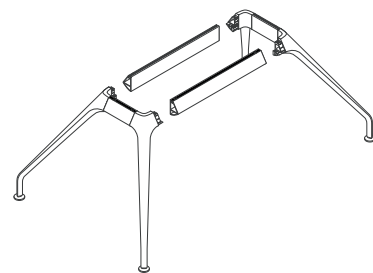

**A** Profile der Traversen auf die Verbindungszapfen des Tischbeins aufstecken (1), für jede Verbindung eine M8x20 Innensechskantschraube mit Zylinderkopf durch die entsprechende Bohrung des Profils führen (2) und fixieren, aber noch nicht fest verschrauben.

**B** Bei Tischen mit mehr als vier Tischbeinen werden zuerst die mitigen Tischbeine mit zwei Traversen und einer Zarge fixiert (1, 2).

**C** Querzargen, die nicht an den mittigen Tischbeinen verschraubt werden, können an definierter Position zwischen zwei parallelen Traversen montiert werden: Anschraublasche mit zwei vormontierten Nutsteinen (1) und M8x16 Senkkopfschrauben mit Torx in der Nut der Traverse und der Zarge verschrauben (2).

**A** Attach the cross-beam profiles onto the table leg's mortises (1), put an M8x20 allen bolt with a cylinder head through the appropriate drill hole of the profile (2) and affix but don't screw on tightly yet.

**B** When tables have more than four table legs, the table legs in the middle are screwed on with two crossbeams and an underframe first (1, 2).

**C** Crossways underframes that are not screwed to the table legs in the middle can be mounted at a specified position between two parallel crossbeams: Screw the mounting plate with two pre-fitted slot nuts (1) and M8x16 Torx screws into the crossbeam's groove and the underframe (2).

**A** Insérer les tenons des pieds de table dans les traverses (1), puis introduire deux boulons six pans creux M8x20 à tête cylindrique dans les ouvertures prévues à cet effet et engager les boulons dans les filetages (2), mais sans les visser à fond.

**B** Lorsque le nombre de pieds dépasse quatre, solidariser d'abord les pieds intermédiaires, les traverses et les profilés transversaux (1, 2).

**C** Les profilés transversaux qui ne sont pas fixés sur un pied intermédiaire peuvent être montés à des emplacements prédéfinis pour relier les traverses. Utiliser à cet effet la pièce de liaison, en introduisant les deux cames dans les profils creux, puis en serrant les deux boulons Torx M8x16 à tête conique pour solidariser la traverse et le profilé transversal (2).

**A** Plaats de profielen van de dwarsbalken op de verbindingsspennen van de tafelpoot (1), steek voor iedere verbinding een zeskant-schroef M8x20 met cilinderkop door het overeenkomstige gat van het profiel (2) en zet vast, maar nog niet vast aandraaien.

**B** Zet bij tafels met meer dan vier poten eerst de middelste poten vast met twee dwarsbalken en een draaglijst (1, 2).

**C** Draaglijsten met dwarsverbindingen die niet aan de tafelpoten in het midden kunnen worden bevestigd, kunnen op de aangegeven plaats tussen twee parallelle dwarsbalken worden gemonteerd: schroef een moerplaatje met twee voorgemonteerde hamerkopbouten (1) en Torx-schroeven M8x16 met verzonken kop vast in de groef van de dwarsbalk en de draaglijst (2).

**A** Montare i profilati delle traverse sui perni di collegamento della gamba tavolo (1), inserire una vite a testa cilindrica con esagono incassato M8x20 per ogni punto di collegamento nel foro previsto nel profilato (2) e fissarla senza però avvitare a fondo la vite.

**B** Nei tavoli che sono dotati di più di quattro gambe, le due gambe tavolo centrali vengono collegate dapprima con due traverse e un telaio (1, 2).

**C** I telai trasversali che non sono avvitati alle gambe tavolo centrali possono essere montati nelle posizioni definite tra due traverse parallele: avvitare la staffa di fissaggio con due blocchi scanalati premontati (1) e viti torx a testa svasata M8x16 nella scanalatura della traversa e nel telaio (2).

**A** Encajar los travesaños a los perfiles de las patas (1), para cada conexión colocar un tornillo M8x20 Allen (2) y fijarlo pero sin apretarlo.

**B** En mesas con más de cuatro patas, primero se fijan los dos travesaños en las patas centrales y el marco (1, 2).

**C** Las barras transversales que no están atornilladas a las patas de la mesa central pueden montarse en una posición definida entre dos vigas paralelas: atornillar sujeción con dos clavijas de montaje preinstaladas (1) con tornillos avellanados de Torx M8x16 en la ranura de las barras transversales y travesaños (2).

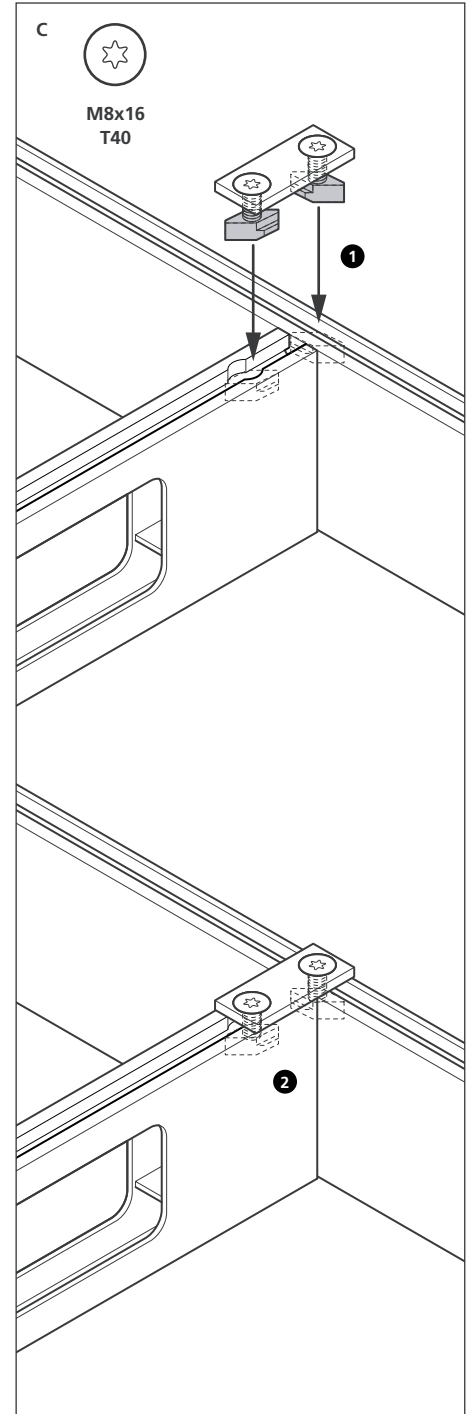
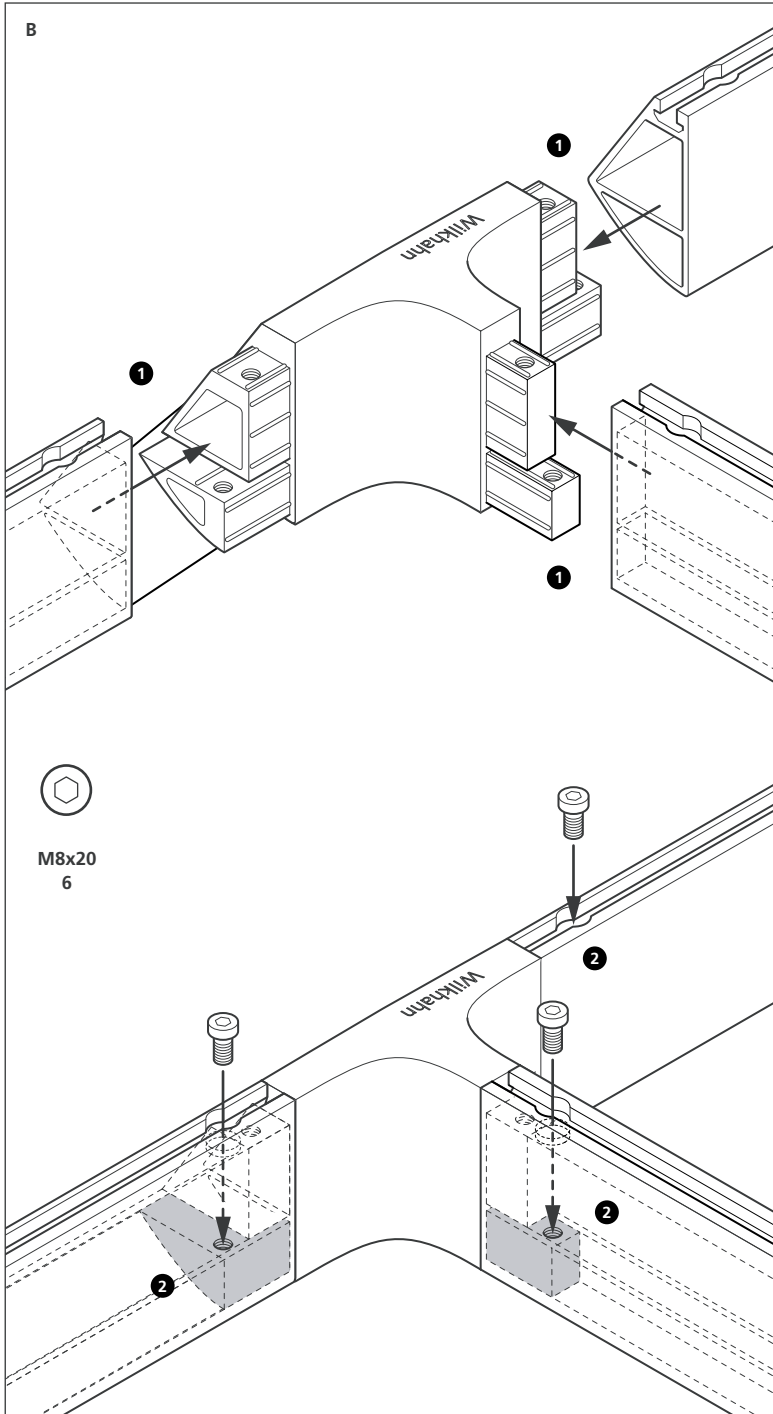
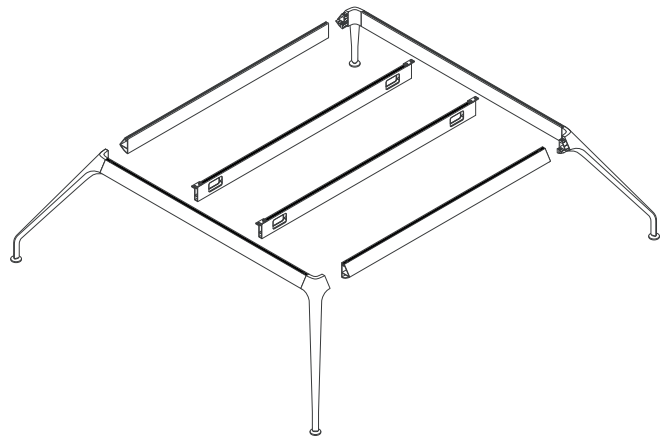
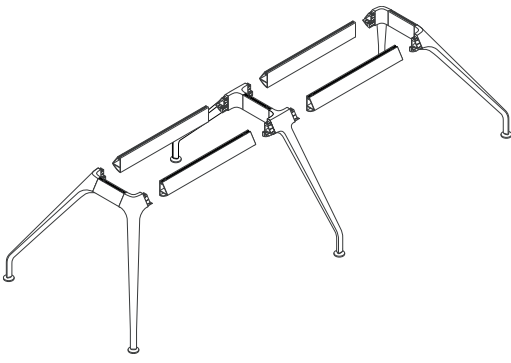

Anbau der Montageplatten am Tischgestell  
 Mounting table top bearers  
 Fixation des platines de montage sur la structure  
 Montage van de bladragers op het tafeleronderstel  
 Installazione delle piastre di montaggio alla struttura tavolo  
 Fijación de las placas de montaje en el bastidor de la mesa

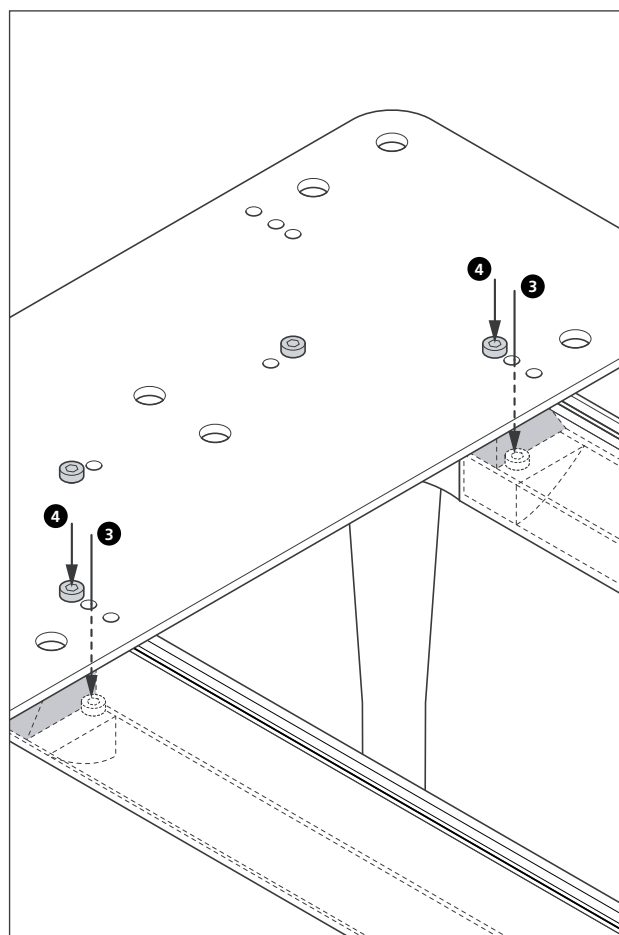
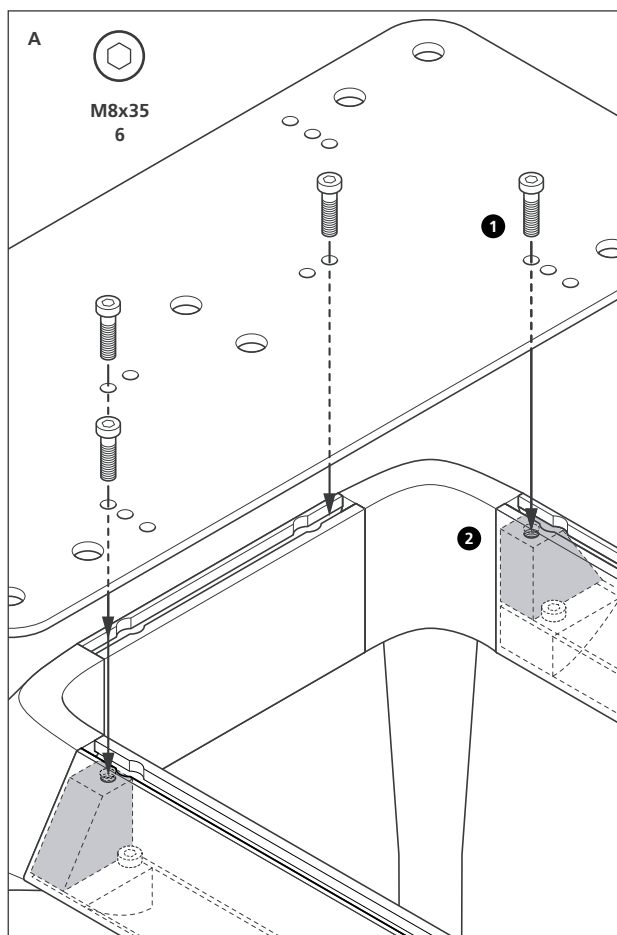
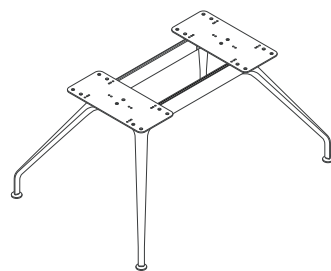

**A** Die Verschraubung der Montageplatten erfolgt in den Nuten der Traversen. Direkt am Übergang der Traverse zu den Tischbeinen wird die Montageplatte mit einer M8x35 Innensechskantschraube mit Zylinderkopf (1) in der Gewindebohrung des entsprechenden Verbindungszapfen vom Tischbein zum Traversenprofil fixiert, aber noch nicht verschraubt (2). Zuletzt werden die im Profil verdeckten Schrauben (3) sowie die auf der Montageplatte sichtbaren Schrauben (4) fest angezogen.

**A** The table top bearers are screwed into the crossbeams' grooves. Where the crossbeam meets the table legs, the table top bearer is affixed with an M8x35 hexagon socket screw with a cylinder head (1) in the thread bore of the appropriate mortise from the table leg to the crossbeam profile but not yet

screwed down tightly (2). Finally, tighten the screws (3) concealed in the profile and the screws (4) visible on the table top bearer.

**A** Aux angles de la table, les platines de montage sont fixées sur les pieds à travers les profils creux des traverses. Des boulons six pans creux M8x35 à tête cylindrique (1) viennent s'insérer dans les deux tenons de chaque pied de table. Engager les boulons dans les filetages, mais sans les visser à fond (2). Pour terminer, serrer les boulons non visibles (3) à l'intérieur des profilés et les boulons visibles (4) situés sur les platines de montage.

**A** De bladragers worden vastgeschroefd in de groeven van de dwarsbalken. Zet de bladdrager direct bij de overgang van de dwarsbalk naar de tafelpoten met een zeskantenschroef M8x35 met

cilinderkop (1) vast in het gat met schroefdraad van de overeenkomstige verbindingspennen van de tafelpoot met het dwarsbalkprofiel, maar nog niet vast aandraaien (2). Tenslotte worden de „onzichtbare“ schroeven (3) alsook de op de montageplaat „zichtbare“ schroeven (4) vast aangedraaid.

**A** Le piastre di montaggio sono installate per mezzo di viti nelle scanalature delle traverse. La piastra di montaggio dev'essere fissata direttamente nella zona tra la traversa e le gambe tavolo con una vite a testa cilindrica con esagono incassato M8x35 (1) nel foro filettato del rispettivo perno di collegamento della gamba tavolo al profilato della traversa (2), senza però avvitare a fondo la vite. Avvitare infine le viti coperte nel profilato (3) e le viti visibili (4) sulla piastra di montaggio.

**A** La fijación de las placas de montaje se encuentra en las ranuras de los travesaños. En la junta de los travesaños con las patas de la mesa, la placa de montaje se fija directamente con un tornillo M8x35 Allen con la cabeza de cilindro (1) en el taladro correspondiente de la clavija de conexión de la pata de la mesa con el travesaño, pero no atornillarlos (2). Finalmente se aprietan los tornillos ocultos en el perfil (3) y los tornillos visibles en el marco de montaje (4).

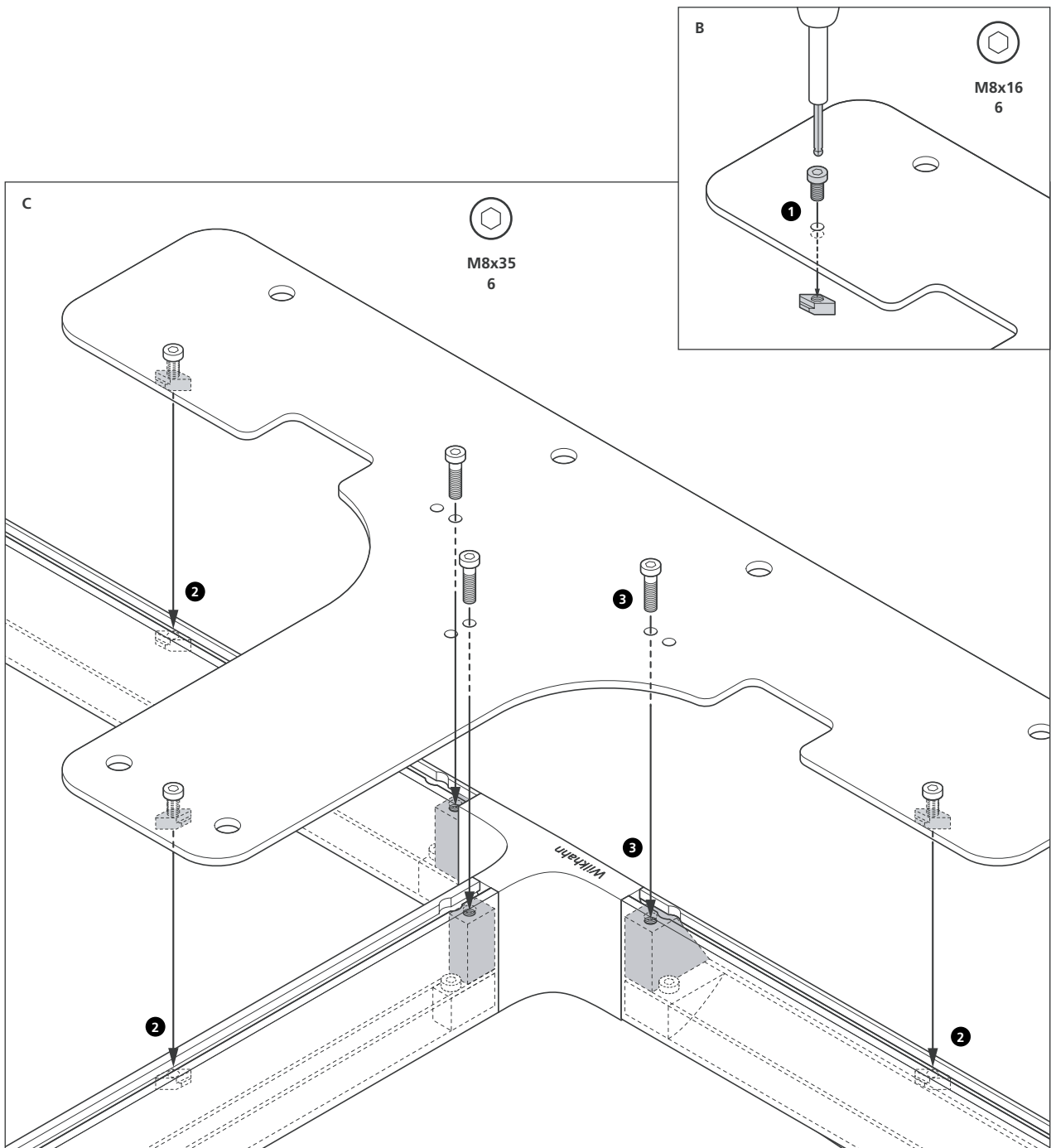

**B** Die Verschraubung der Montageplatten an beliebigen Punkten der Traverse erfolgt mit einem Nutenstein. Hierfür wird der Nutenstein mit einer M8x16 Innensechskantschraube mit Zylinderkopf unterseitig der Montageplatte fixiert, aber noch nicht festgeschraubt (1).

**C** Montageplatte so auf die Traversen aufsetzen, dass die Nutensteine in die Nut greifen (2). Anschließend die M8x35 Innensechskantschraube mit Zylinderkopf an den Bohrungen neben den Tischbeinen einführen (3) und alle Schrauben festziehen.

**B** A slot nut is used to screw the table top bearers to any points on the crossbeam. The slot nut is affixed, but not yet screwed down, with an M8x16 screw with cylinder head to the bottom of the table top bearer (1).

**C** Apply the table top bearer to the crossbeams so that the slot nuts fit into the groove (2). Then insert the M8x35 hexagon socket screw with cylinder head into the holes next to the table legs (3) and tighten all screws.

**B** À l'emplacement des profilés transversaux, la fixation de la platine s'effectue à l'aide d'une came venant s'insérer dans le profil creux. Pour fixer la platine, mettre en place un boulon six pans creux M8x16 à tête cylindrique (1), sans le serrer dans un premier temps.

**C** Positionner la platine par rapport à la traverse de façon à pouvoir introduire les comes dans les profils creux (2). Puis insérer les boulons six pans creux M8x35 à tête cylindrique dans les deux tenons de chaque pied de table (3). Pour finir, serrer tous les boulons.

**B** De bladragers worden op willekeurige punten op de dwarsbalk bevestigd met een hamerkopbout. Bevestig daartoe de hamerkopbout met een zeskant Schroef M8x16 met cilinderkop naast de tafelpoten, maar schroef deze nog niet vast (1).

**C** Plaats de bladdrager zo op de dwarsbalk dat de hamerkopbouten in de groef vallen (2). Plaats vervolgens de zeskant Schroef M8x16 met cilinderkop in de boringen naast de tafelpoten (3) en draai alle schroeven aan.

**B** Per il fissaggio delle piastre di montaggio in qualsiasi posizione della traversa si utilizza un blocco scanalato. A questo scopo, il blocco scanalato viene fissato sul lato inferiore della piastra di montaggio per mezzo di una vite a testa cilindrica con esagono incassato M8x16, senza però avvitare a fondo la vite (1).

**C** Appoggiare la piastra di montaggio sulle traverse in modo che i blocchi scanalati s'infilano nella scanalatura (2). Inserire poi le viti a testa cilindrica con esagono incassato M8x35 nei fori previsti vicino alle gambe tavolo (3) e avvitare a fondo tutte le viti.

**B** Para atornillar las placas de montaje en cualquier punto del travesaño utilice la clavija de montaje. Para ello la clavija de montaje se fija con la tuerca Allen M8x16 en el lado inferior de la placa. Todavía no apretar definitivamente (1).

**C** Colocar la placa de montaje sobre los travesaños, encajar la clavija de montaje en la ranura (2). A continuación, introducir el tornillo Allen M8x35 con cabeza de cilindro en los orificios junto a las patas de la mesa (3) y apretar todos los tornillos.

Tischformate und Montageplatten  
 Table formats and table top bearers  
 Positionnement des platines selon les configurations  
 Tafelafmetingen en bladragers  
 Formati dei tavoli e piastre di montaggio  
 Formatos de tableros y placas de montaje

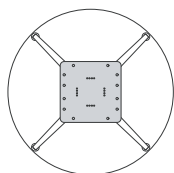

Ø 125

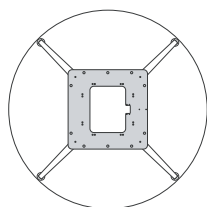

Ø 150

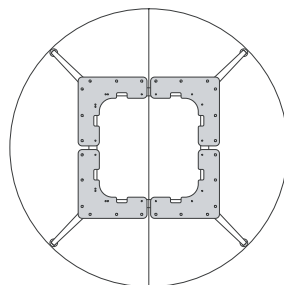

Ø 210

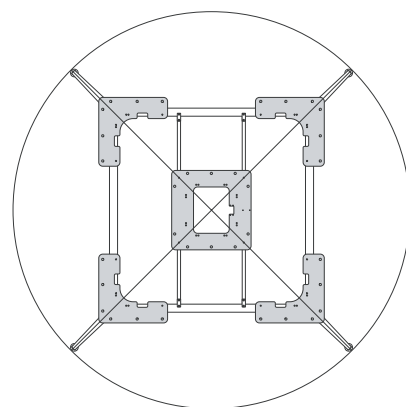

Ø 300

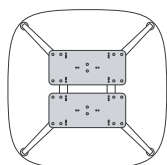

120 x 120

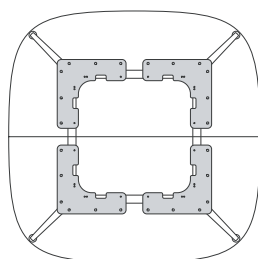

190 x 190

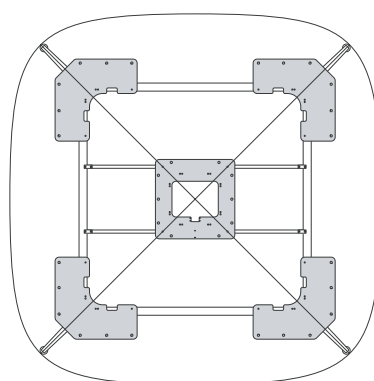

280 x 280

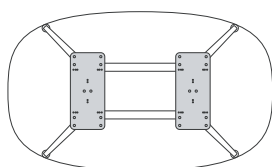

120 x 200

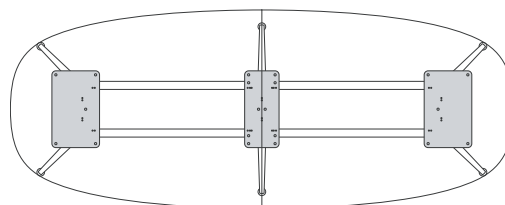

150 x 380

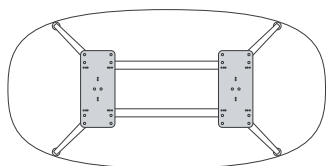

120 x 240

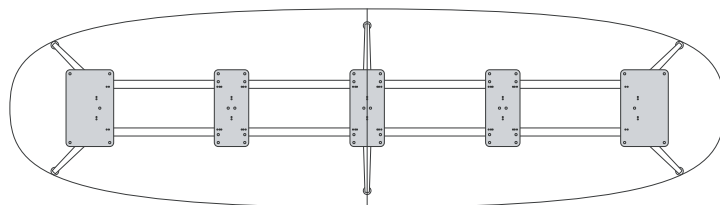

150 x 540

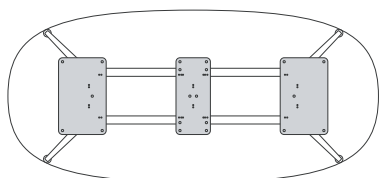

130 x 280

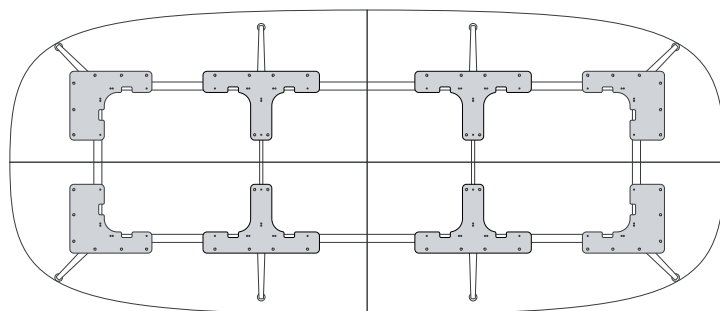

230 x 540



Montage der Steckdosenleiste in der klappbaren Kabelwanne  
 Fitting the socket strip to the foldable cable channel  
 Montage de la prise multiple dans le chemin de câbles basculant  
 Montage van de stekkerdooshouder in de neerklapbare kabelgoot  
 Installazione della presa multipla nella vaschetta portacavi ribaltabile  
 Instalación de la regleta de electrificación en la bandeja de cable plegable

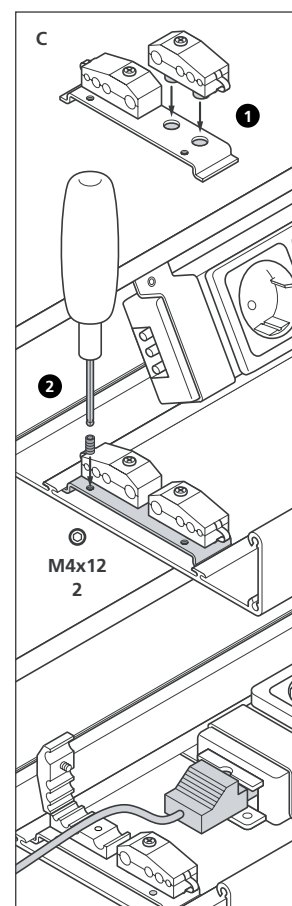
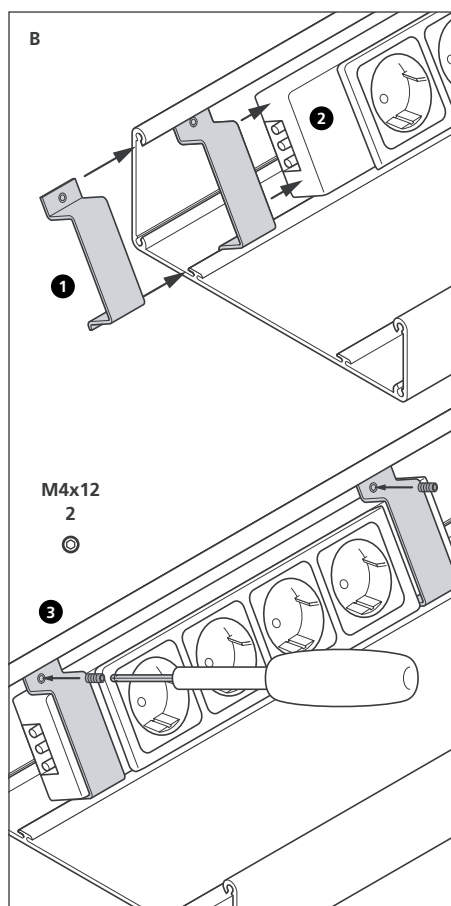
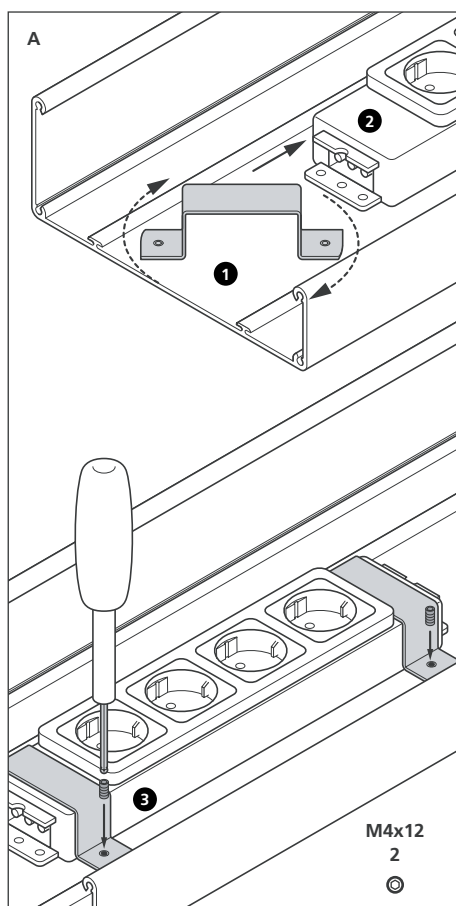

**A** Montage waagrecht: Einschubblech (1) in das Profil der Kabelwanne drehen, über die Steckdosenleiste schieben (2) und mit Gewindestift M4x12 fixieren (3).  
**B** Montage schräg: Einschubblech schräg in die Profile der Kabelwanne einsetzen (1), über die Steckdosenleiste schieben (2), mit Gewindestift M4x12 fixieren (3).  
**C** Zugentlastung im Befestigungsblech einrasten (1), dieses im Profil der Kabelwanne einsetzen und mit Gewindestift M4x12 fixieren (2). Einbau bei waagerechter oder schräger Montage der Steckdosenleisten identisch.

**A** Fitting in a horizontal position: rotate the insertion plate (1) so that it fits into the cable channel's profile, push it over the socket strip (2) and affix it with an M4x12 threaded pin (3).  
**B** Fitting in tilted position: place the insertion plate at an angle into the cable channel's profile (1), push it over the socket strip (2) and affix it with an M4x12 threaded pin (3).

**C** Engage the strain anchor with the mounting plate (1), insert it in the cable channel's profile and affix with an M4x12 threaded pin (2). It is then attached in the same way, regardless of whether the socket strips are mounted in a horizontal or tilted position.

**A** Montage à l'horizontale : en le faisant pivoter, insérer l'étrier en tôle (1) dans les rainures latérales du chemin de câbles, le glisser par-dessus la prise (2) et le fixer à l'aide des embouts filetés M4x12 (3).  
**B** Montage incliné : insérer l'étrier en tôle (1) dans les rainures du chemin de câble, le glisser par-dessus la prise (2) et le fixer à l'aide des embouts filetés M4x12 (3).  
**C** Clipser les presse-étoupe sur l'étrier (1), positionner celui-ci dans les profils du chemin de câbles et le fixer à l'aide des embouts filetés M4x12 (2). La marche à suivre est identique, que la prise multiple soit horizontale ou inclinée.

**A** Horizontale montage: Insteekplaatje (1) in het profiel van de kabelgoot draaien, over de stekkerdooshouder schuiven (2) en met inbussleutel M4x12 vastzetten (3).  
**B** Schuine montage: Insteekplaatje schuin in het profiel van de kabelgoot inzetten, over de stekkerdooshouder schuiven (2), en met inbussleutel M4x12 vastzetten (3).  
**C** De trekbeveiliging in het bevestigingsplaatje klikken (1), dit inzetten in het profiel van de kabelgoot en met inbussleutel M4x12 vastzetten (2). Inbouw bij horizontale of schuine montage van de stekkerdooshouder is identiek.

**A** Installazione in posizione orizzontale: girare la guida di fissaggio (1) nei profilati della vaschetta portacavi, spingerla sopra la presa multipla (2) e fissarla poi per mezzo di una vite senza testa M4x12 (3).  
**B** Installazione in posizione inclinata: inserire la guida di fissaggio in posizione obliqua nei profilati della vaschetta portacavi (1), spingerla sopra la presa multipla (2) e fissarla

poi per mezzo di una vite senza testa M4x12 (3).  
**C** Innestare in posizione il fermacavo antitrazione nella piastra di fissaggio (1) e fissare la piastra nel profilato della vaschetta portacavi per mezzo di una vite senza testa M4x12 (2). Il montaggio del fermacavo antitrazione orizzontale e inclinata della presa multipla.

**A** Instalación horizontal: coloque el estante de la chapa (1) en el perfil de la bandeja de cable, conecte el soporte de la caja de enchufes (2) y asegúrelo con el tornillo M4x12 (3).  
**B** Instalación inclinada: inserte diagonalmente el estante de la chapa en los perfiles de la bandeja de cable (1), conecte el soporte de la caja de enchufes (2) y asegúrelo con el tornillo M4x12 (3).  
**C** Fije el alivio de tensión en el pestillo de la chapa de montaje (1), y asegúrelo con un tornillo M4x12 (2). La instalación, en montaje horizontal o inclinada de regletas de enchufes, es idéntica.

Montage der klappbaren Kabelwanne zwischen den Tischtraversen  
 Mounting the foldable cable channel between the crossbeams  
 Montage du chemin de câbles basculant entre les traverses  
 Montage van de neerklapbare kabelgoot tussen de dwarsbalken van de tafel  
 Montaggio della vaschetta portacavi ribaltabile tra le traverse del tavolo  
 Instalación de la bandeja de cable plegable entre los travesaños de la mesa

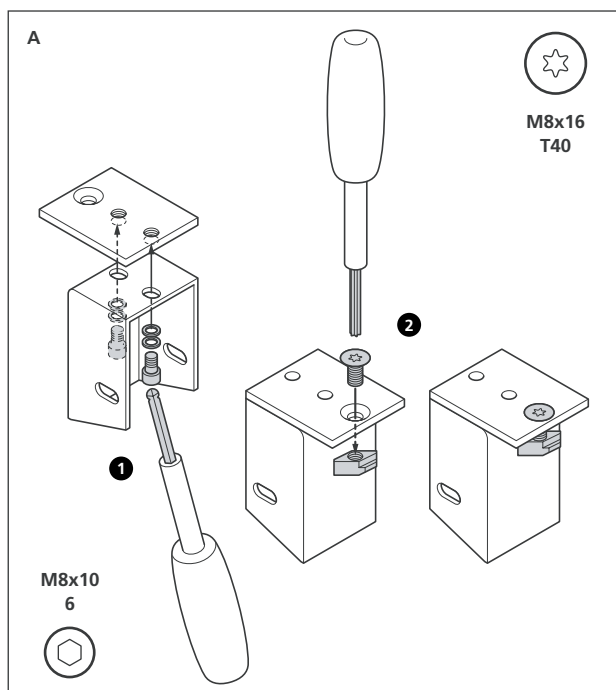
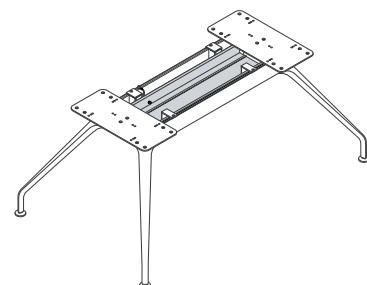

**A** Halterplatte mit zwei M8x10 Innensechskantschrauben und je zwei Unterlegscheiben am Mechanikgehäuse befestigen (1). Nutenstein mit einer M8x16 Senkopfschraube mit Torx an der Halterplatte fixieren, aber noch nicht festschrauben (2).

**B** Kabelwanne mit dem angeschraubten Hohlprofil in das Mechanikgehäuse einsetzen und mit den M5x12 Innensechskantschrauben links und rechts im Gehäuse befestigen (3). Um die Achsschrauben lässt sich die Kabelwanne um ca. 70° abklappen.

**A** Affix the holder plate with two M8x10 hexagon socket screws and two washers in each case to the attachment housing (1). Affix the slot nut with an M8x16 Torx screw to the holder plate, but don't tighten it yet (2).

**B** Insert the cable channel with the connected hollow profile into the attachment housing and fasten in the housing on the left and right with the M5x12 hexagon socket screws (3). The cable channel can now be rotated by approx. 70°.

**A** Fixer la pièce de liaison à l'aide de deux boulons six pans creux M8x10 en intercalant 2 rondelles par boulon sur le carter du mécanisme (1). Monter la came sur la pièce de liaison à l'aide d'un boulon Torx M8x16 à tête conique, mais sans le serrer (2).

**B** Positionner à l'intérieur du carter le profilé creux vissé sur le chemin de câbles, puis le fixer de chaque côté du carter à l'aide d'un boulon six pans creux M5x12 (3). Les boulons formant pivot, le chemin de câbles peut être basculé à 70°.

**A** Bevestig de steunplaat met twee zeskantenschroeven M8x10 en telkens twee dichtingsplaatjes aan de mechaniekbehuizing (1). Bevestig een hamerkopbout met een Torx-schroef M8x16 met verzonken kop aan de steunplaat, maar schroef deze nog niet vast (2).

**B** Plaats de kabelgoot met het bevestigde kokerprofiel in de mechaniekbehuizing en bevestig deze met de zeskantenschroeven M5x12 links en rechts in de behuizing (3). De kabelgoot draait om de asschroeven en kan met 70° worden neergeklapt.

**A** Fissare la piastra di sostegno con due viti a esagono incassato M8x10 e due rondelle all'alloggiamento del meccanismo di ribaltamento (1). Fissare il blocco scanalato alla piastra di sostegno con una vite torx a testa svasata M8x16, senza però avvitare a fondo la vite (2).

**B** Inserire la vaschetta portacavi con il profilato cavo avvitato nell'alloggiamento del meccanismo di ribaltamento e fissarla in questa posizione per mezzo delle viti a esagono incassato M5x12 a sinistra e a destra nell'alloggiamento (3). La vaschetta portacavi può essere ribaltata di circa 70° attorno alle viti assiali.

**A** Atornillar la placa de montaje con dos tornillos Allen M8x10 y con dos arandelas a la carcasa del mecanismo (1). Fijar la clavija de montaje con tornillos Torx M8x16 avellanados (2). No apretar definitivamente todavía.

**B** Fijar la bandeja de cable con el perfil hueco en la carcasa de la mecánica con tornillo Allen M5x12 a la izquierda y derecha de la misma (3). La bandeja de cable se puede abatir unos 70°.

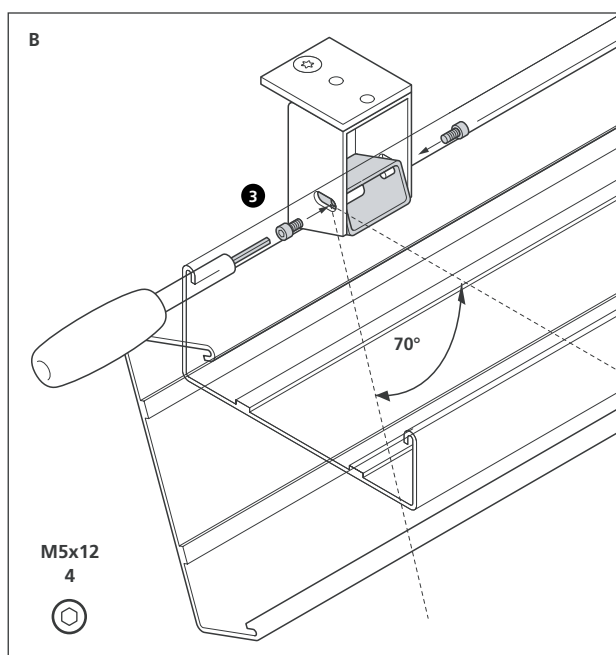

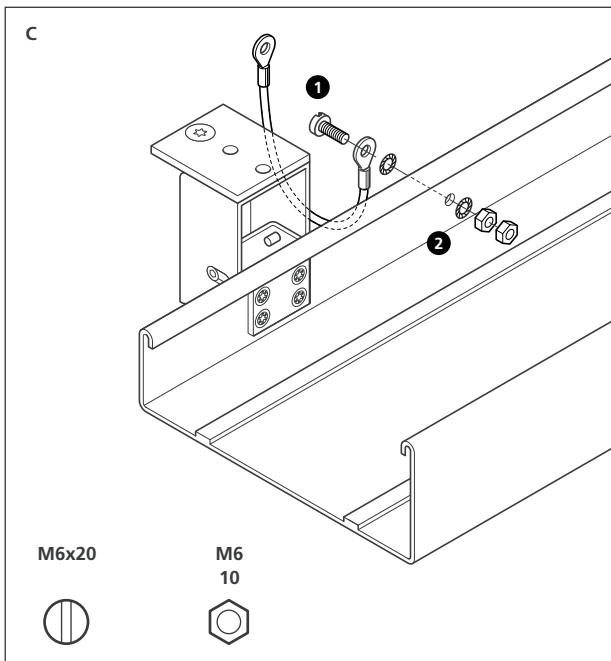

**C** Vor Einbau der klappbaren Kabelwannen je ein Erdungskabel montieren. Kabelschuh außenseitig mit M6x20 Schraube und Fächerscheibe in vorbereiteter Bohrung fixieren (1), innenseitig mit Fächerscheibe und zwei M6 Muttern anziehen (2). Darauf achten, dass die Fächerscheiben jeweils den Kontakt zur Kabelwanne herstellen.

**D** Mechanikgehäuse der klappbaren Kabelwanne mit je einem vormontierten Nutenstein in der Nut der Traverse verschrauben (1). Haken mit vormontiertem Nutenstein und M8x16 Senkkopfschraube mit Torx in der Nut der Traverse verschrauben (2). Nach Einbau der Kabelwanne den zweiten Kabelschuh des Erdungskabels mit Nutenstein, Fächerscheibe und M8x16 Senkkopfschraube mit Torx in der Traverse verschrauben (3). Kabelwanne hochklappen (4) und in die Haken einhängen (5).

**C** Fit an earth lead before inserting each foldable cable channel. Affix cable shoe on the outside with an M6x20 screw and fan washer in the prepared drill hole (1), tighten on the inside with fan washer and two M6 nuts (2). Ensure that each of the fan washers provides contact to the cable channel.

**D** Use a pre-fitted slot nut to screw the foldable cable channel's attachment housing into each crossbeam's groove (1). Screw the hook with the pre-fitted slot nut and M8x16 Torx screw into the crossbeam's groove (2). After inserting the cable channel, screw the earth lead's second cable shoe with slot nut, fan washer and M8x16 Torx screw in the crossbeam (3). Push up the cable channel (4) and insert the hooks (5).

**C** Avant de monter le chemin de câbles basculant sur la structure, mettre en place le câble de mise à la terre. Il se fixe à l'emplacement prépercé, sur la face externe du chemin de câbles, à l'aide d'un boulon M6x20 et de deux rondelles crantées (1) ; positionner une rondelle sur chaque face, puis procéder au serrage à l'aide de deux écrous M6 placés sur la face interne (2). Vérifier le bon contact entre les rondelles crantées et le chemin de câbles.

**D** Fixer le carter du chemin de câbles sur la traverse en insérant la came de la pièce de liaison dans le profil creux de la traverse, puis en serrant le boulon (1). Insérer la came du crochet dans le profil creux du côté opposé, puis serrer la came à l'aide du boulon Torx M8x16 à tête conique (2). Fixer ensuite l'autre extrémité du câble de mise à la terre sur la traverse, à l'aide d'une came insérée dans le profil creux et maintenue en place par un boulon Torx M8x16 à tête conique. Ne pas oublier la rondelle crantée (3). Faire basculer le chemin de câbles vers le haut (4) jusqu'à l'engagement du crochet (5).

**C** Monteer vóór het inbouwen van de neerklapbare kabelgoten eerst per goot een aardingskabel. Bevestig de kabelschoen aan de buitenkant met de schroef M6x20 en tandveerring in het voorgedraaide gat (1) en draai de kabelschoen aan de binnenkant vast met een tandveerring en twee moeren M6 (2). Let erop dat alle tandveerringen contact maken met de kabelgoot.

**D** Schroef de mechaniekbehuizing van de neerklapbare kabelgoot met een voorgemonteerde hamerkopbout vast in de groef van de dwarsbalk (1). Schroef de haak met de voorgemonteerde hamerkopbout en de Torx-schroef M8x16 met verzonken kop vast in de groef van de dwarsbalk (2). Na de inbouw van de kabelgoot de tweede kabelschoen van de aardingskabel met hamerkopbout, tandveerring en Torx-schroef M8x16 met verzonken kop vastschroeven in de dwarsbalk (3). Klap de kabelgoot omhoog (4) en hang de kabelgoot in de haken (5).

**C** Prima di installare le vaschette portacavi ribaltabili, bisogna installare un cavo di terra per ogni vaschetta. Fissare il capocorda sul lato esterno con una vite M6x20 e una rondella dentellata nel foro previsto per questo scopo (1), e serrarlo con una rondella dentellata e due dadi M6 sul lato interno (2). Assicurarsi che le rondelle facciano il contatto con la vaschetta portacavi.

**D** Avvitare l'alloggiamento del meccanismo di ribaltamento della vaschetta portacavi con un blocco scanalato premontato nella scanalatura della traversa (1). Fissare il gancio con il blocco scanalato premontato per mezzo di una vite torx a testa svasata M8x16 nella scanalatura della traversa (2). Dopo il montaggio della vaschetta portacavi, avvitare il secondo capocorda del cavo di terra con un blocco scanalato, una rondella dentellata e una vite torx a testa svasata M8x16 nella traversa (3). Ribaltare la vaschetta portacavi (4) in alto e poi fissarla ai ganci (5).

**C** Antes de instalar la bandeja de cables abatible, montar el cable de tierra. Atornillar la fijación de cable con arandela y tornillo M6x20 (1), y fijar interiormente con arandela y dos tuercas M6 (2). Asegúrese de que las arandelas de seguridad estén en contacto con la bandeja de cable.

**D** Fijar la caja del mecanismo de la bandeja de cables abatible con la clavija de fijación en la ranura del travesaño (1). Fijar ganchos con la clavija de fijación con tornillo avellanado Torx M8x16 en la ranura del travesaño (2). Después de la instalación de la bandeja de cable, fijar el soporte de cable del cable de tierra con la clavija de fijación, arandela y tornillo de cabeza avellanada de Torx M8x16 (3). Abatir la bandeja de cable plegable (4) y colocar en los ganchos (5).

Montage der klappbaren Kabelwanne an Tischtraversen und unter der Tischfläche  
 Mounting the hinged cable channel to the crossbeams and underneath the table surface  
 Montage du chemin de câbles basculant sur les traverses et sous le plateau  
 Montage van de neerklapbare kabelgoot aan de tafeldwarsbalken en onder het tafelblad  
 Montaggio della vaschetta portacavi ribaltabile alle traverse del tavolo e sotto il piano tavolo  
 Instalación de la bandeja de cable abatible en los travesaños de la mesa debajo del tablero

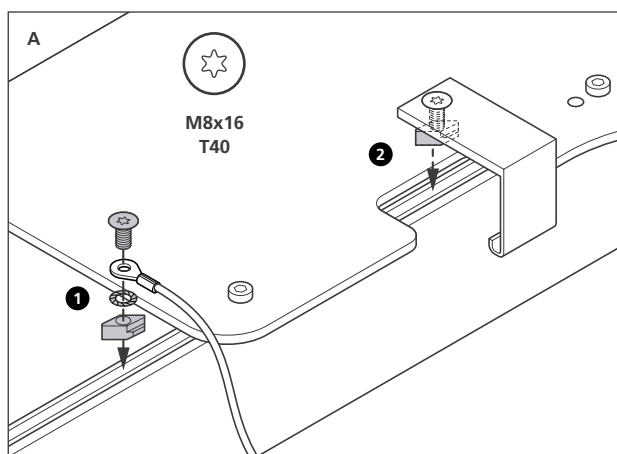

**A Haken en je ein Erdungskabel pro Kabelwanne vor den Tischplatten montieren!** Kabelschuh des Erdungskabels mit Nutenstein, Fächerscheibe und M8x16 Senkkopfschraube mit Torx in der Nut der Traverse neben einer Montageplatte verschrauben (1). Haken mit vormontiertem Nutenstein und M8x16 Senkkopfschraube mit Torx in der Traverse verschrauben (2).

**A Mount hook and an earth lead for each cable channel before mounting the table tops.** Fasten the earth lead's cable shoe with slot nut, fan washer and M8x16 Torx screw in the crossbeam's groove next to a table top bearer (1). Screw the hook with the pre-fitted slot nut and M8x16 Torx screw into the crossbeam (2).

**A Veiller à monter les crochets et un câble de mise à la terre par chemin de câbles avant le montage du plateau !** Fixer l'extrémité du câble de mise à la terre sur la traverse à côté d'une platine de montage, à l'aide d'une came insérée dans le profil creux et maintenue en place par un boulon Torx M8x16 à tête conique, sans oublier la rondelle crantée (1). Insérer la came du crochet dans le profil creux du côté opposé, puis serrer la came à l'aide du boulon Torx M8x16 à tête conique (2).

**A Monteer vóór de tafelbladen altijd eerst de haken en per kabelgoot een aardingskabel!** Schroef de kabelschoen van de aardingskabel met een hamerkopbout, tandveerring en Torx-schroef M8x16 met verzonken kop vast in de groef van de dwarsbalk naast een bladdrager (1). Schroef de haak met voorgemonteerde hamerkopbout en Torx-schroef M8x16 met verzonken kop vast in de dwarsbalk (2).

**A Prima di installare i piani tavolo, montare i ganci e un cavo di terra per ogni vaschetta portacavi!** Avvitare il capocorda del cavo di terra con un blocco scanalato e una rondella dentellata nella traversa vicino a una piastra di montaggio (1) per mezzo di una vite torx a testa svasata M8x16. Fissare il gancio con il blocco scanalato premontato per mezzo di una vite torx a testa svasata M8x16 nella traversa (2).

**A ¡Montar un gancho y un cable de tierra por bandeja de cable!** Fijar la sujeción de cable, arandela, y clavija de fijación con tornillo avellanado Torx M8x16 en la ranura del travesaño, junto a la placa de montaje (1). Fijar ganchos con tornillo avellanado Torx M8x16 con la clavija de fijación en el travesaño (2).

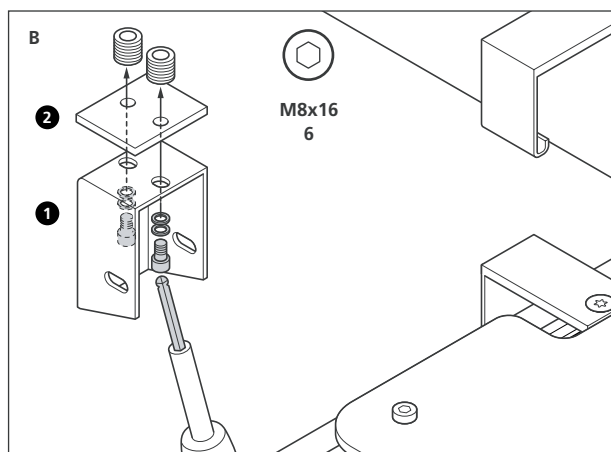
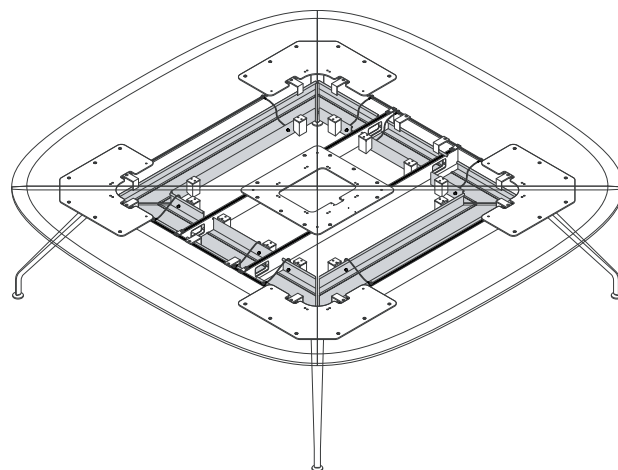

**B** Nach Montage der Tischplatten Mechanikgehäuse (1) und Abstandhalter (2) in den vorgesehenen Gewindemuffen unter der Tischplatte mit M8x16 Innensechskantschrauben und je zwei Unterlegscheiben verschrauben.

**B** After fitting the table tops, fasten the attachment housing (1) and spacer (2) in the appropriate threaded sockets underneath the table top with M8x16 hexagon socket screws and two washers in each case.

**B** Après le montage des plateaux, fixer le carter (1) et le distanceur (2) sous le plateau, à l'aide des inserts filetés et des boulons six pans creux M8x16 prévus à cet effet en intercalant 2 rondelles par boulon.

**B** Na de montage van de tafelbladen de mechaniekbehuizing (1) en afstandhouder (2) in de daarvoor bedoelde schroefmoffen onder de tafelbladen vastschroeven met zes-kantschroeven M8x16 en telkens twee dichtingsplaatjes.

**B** Dopo l'installazione dei piani tavolo avvitare l'alloggiamento del meccanismo di ribaltamento (1) e i distanziali (2) nei manicotti filettati previsti sotto il piano tavolo con viti a esagono incassato M8x16 e due rondelle.

**B** Después de la instalación de la caja del mecanismo (1) y el separador (2), fijarlos en los casquillos roscados previstos en la mesa con tornillos Allen M8x16 y dos arandelas.

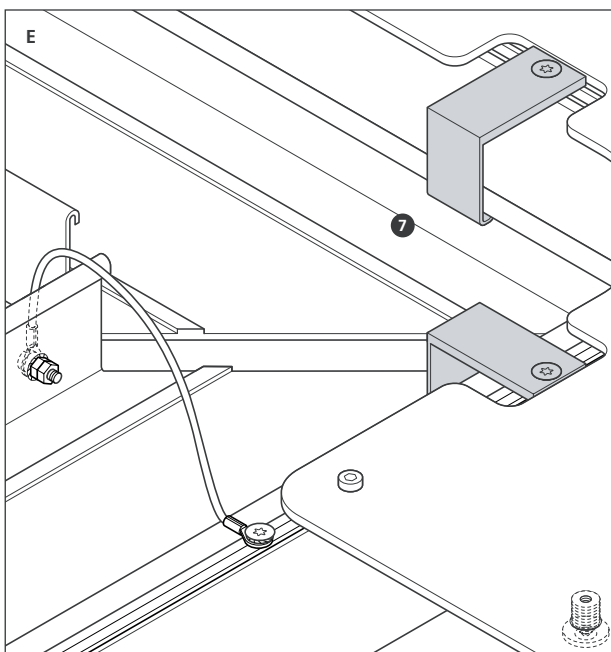
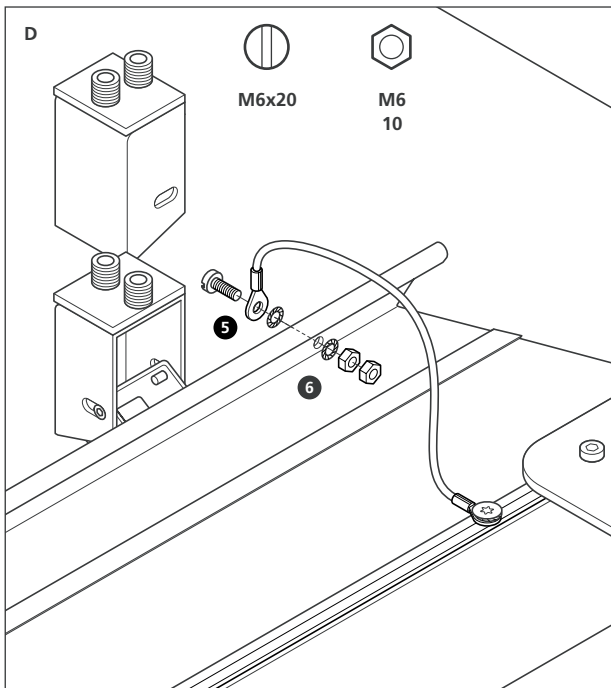
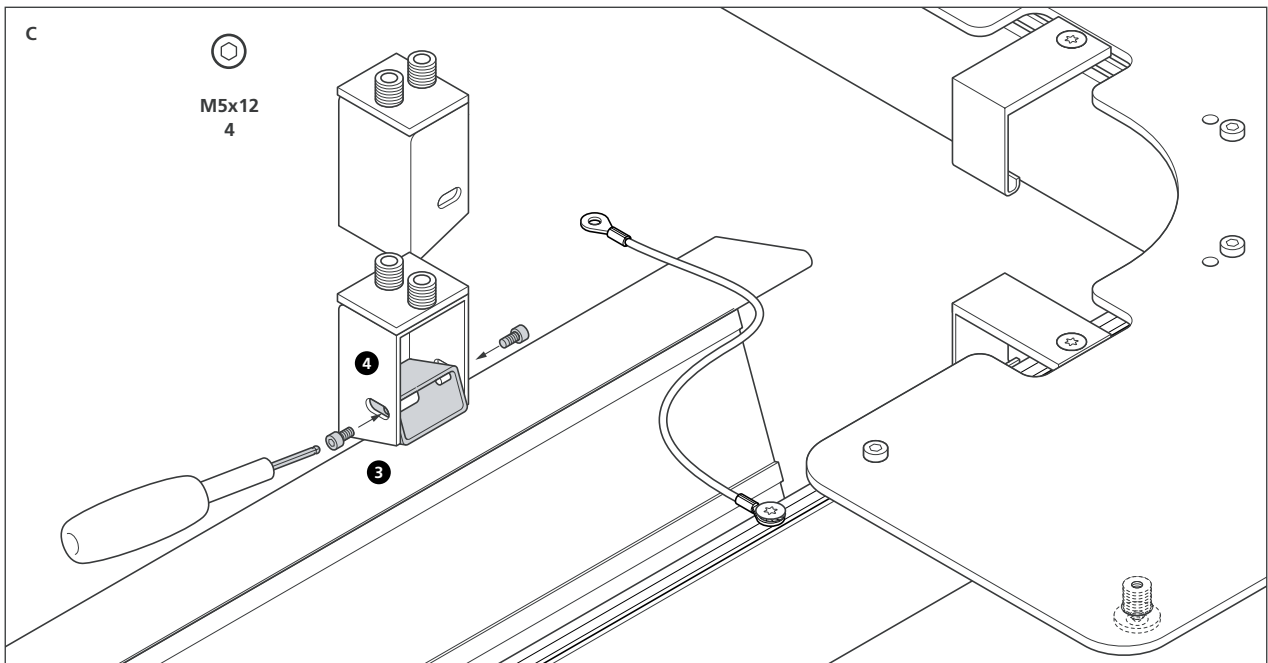

**C** Kabelwanne mit angeschraubtem Hohlprofil (3) in das Mechanikgehäuse (4) einsetzen und mit M5x12 Innensechskantschrauben links und rechts im Gehäuse befestigen.  
**D** Je ein Erdungskabel pro Kabelwanne montieren. Kabelschuh außenseitig mit M6x20 Schraube und Fächerscheibe in vorbereiteter Bohrung fixieren (5), innenseitig mit Fächerscheibe und zwei M6 Muttern anziehen (6). Darauf achten, dass die Fächerscheiben jeweils den Kontakt zur Kabelwanne herstellen.  
**E** Kabelwanne hochklappen und in die Haken einhängen (7).

**C** Insert the cable channel with connected hollow profile (3) into the attachment housing (4) and affix with M5x12 hexagon socket screws to the left and right in the housing.  
**D** Mount one earth lead per cable channel. Affix cable shoe on the outside with an M6x20 screw and fan washer in the prepared drill hole (5), tighten on the inside with fan washer and two M6 nuts (6). Ensure that each of the fan washers provides contact to the cable channel.

**E** Push up the cable channel and insert into the hooks (7).

**C** Positionner le profilé creux (3) vissé sur le chemin de câbles à l'intérieur du carter (4), puis le fixer de chaque côté du carter à l'aide d'un boulon six pans creux M5x12.  
**D** Fixer un câble de mise à la terre sur chaque chemin de câbles à l'emplacement préparé (5), sur la face externe du chemin de câbles, à l'aide d'un boulon M6x20 et de deux rondelles crantées ; positionner une rondelle sur chaque face, puis procéder au serrage à l'aide de deux écrous M6 placés sur la face interne (6). Vérifier le bon contact entre les rondelles crantées et le chemin de câbles.  
**E** Faire basculer le chemin de câbles vers le haut jusqu'à l'engagement des crochets (7).

**C** Plaats de kabelgoot met gemonteerd kokerprofiel (3) in de mechaniekbehuizing (4) en bevestig de kabelgoot met zes-kantschroeven M5x12 links en rechts in de behuizing.

**D** Monteer per kabelgoot een aardingskabel. Bevestig de kabelschoen aan de buitenkant met de schroef M6x20 en tandveerring in het voorgeboorde gat (5), en draai deze aan de binnenkant vast met een tandveerring en twee moeren M6 (6). Let erop dat alle tandveerringen contact maken met de kabelgoot.

**E** Klap de kabelgoot omhoog en hang de kabelgoot in de haken (7).

**C** Inserire la vaschetta portacavi con il profilato cavo avitato (3) nell'alloggiamento del meccanismo di ribaltamento (4) e fissarla in questa posizione per mezzo delle viti a esagono incassato M5x12 a sinistra e a destra nell'alloggiamento.

**D** Installare un cavo di terra per ogni vaschetta. Fissare il capocorda sul lato esterno con una vite M6x20 e una rondella dentellata nel foro previsto per questo scopo (5), e serrarlo con una rondella dentellata e due dadi M6 sul lato interno (6). Assicurarsi che le rondelle facciano il contatto con la vaschetta portacavi.  
**E** Ribaltare la vaschetta portacavi in alto e poi fissarla ai ganci (7).

**C** Fijar bandeja de cable con perfil hueco (3) en la caja del mecanismo (4) con tornillos Allen M5x12 en el lado izquierdo y derecho de la carcasa.

**D** Instalar un cable a tierra por bandeja de cable. Fijar fijación de cable en el exterior con M6x20 tornillo y la arandela en el orificio preparado (5), fijar el interior con arandela y dos tuercas M6 (6). Asegúrese de que las arandelas de seguridad hacen contacto con la bandeja de cable.

**E** Pliegue la bandeja de cable y cuélguela en el gancho (7).

Montage der Tischplatten  
 Mounting the table tops  
 Montage des plateaux  
 Montage van de tafelbladen  
 Montaggio dei piani tavolo  
 Montaje de los tableros

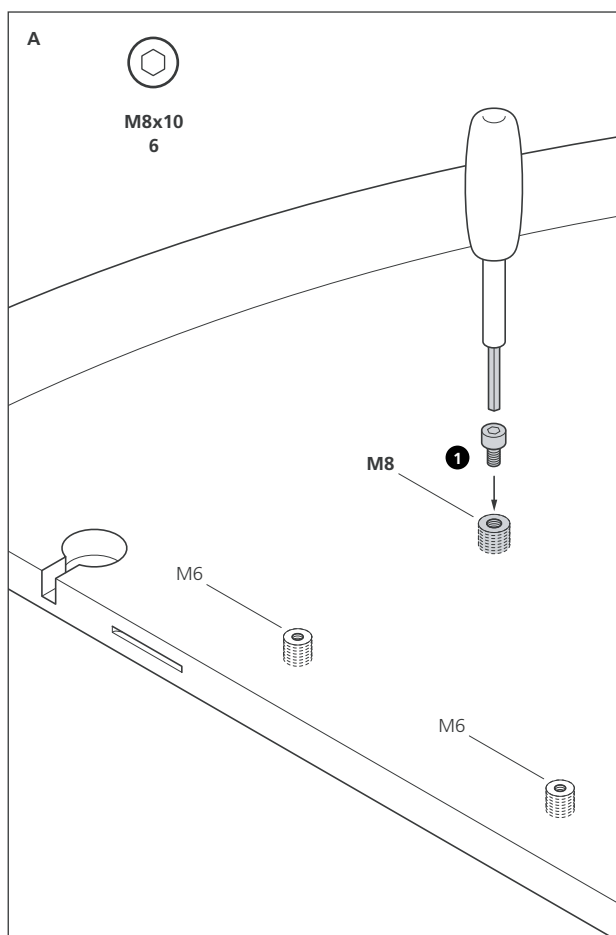

**A** Tischplatte umgedreht auf eine weiche Unterlage legen und – je nach Größe – zwei bis vier M8x10 Führungsschrauben mit Zylinderkopf und Innensechskant (1) einschrauben und fest anziehen.

**B** Tischplatten so auf die Montageplatten auflegen, dass die Führungsschrauben in die entsprechenden Bohrungen greifen (2). M6x20 Senkkopfschrauben mit Innensechskant und Unterlegscheibe 25x3 durch die Bohrungen der Montageplatten fixieren, aber noch nicht fest verschrauben (3).

**C** Bei segmentierten Tischflächen vor dem Zusammenschieben der Tischplatten Lamellos einstecken (4), Tischplattenverbinder einsetzen und fest verschrauben (5). Zuletzt die M6x20 Schrauben fest anziehen.

**A** Turn the table top upside down and place on a soft surface. Depending on the size, attach two to four M8x10 guide screws with cylinder heads and hexagonal sockets (1) and tighten.

**B** Place the table tops onto the table top bearers in such a way that the guide screws engage with the relevant drill holes (2). Insert M6x20 countersunk head screws with hexagon sockets and 25x3 washers through the holes in the table top bearers in the table tops' threaded sockets, but don't tighten yet (3).

**C** In the case of segmented table sections, before pushing the table tops together, slot in flat dowels (4), insert table top connectors and tighten (5). Finally tighten up the M6x20 screws.

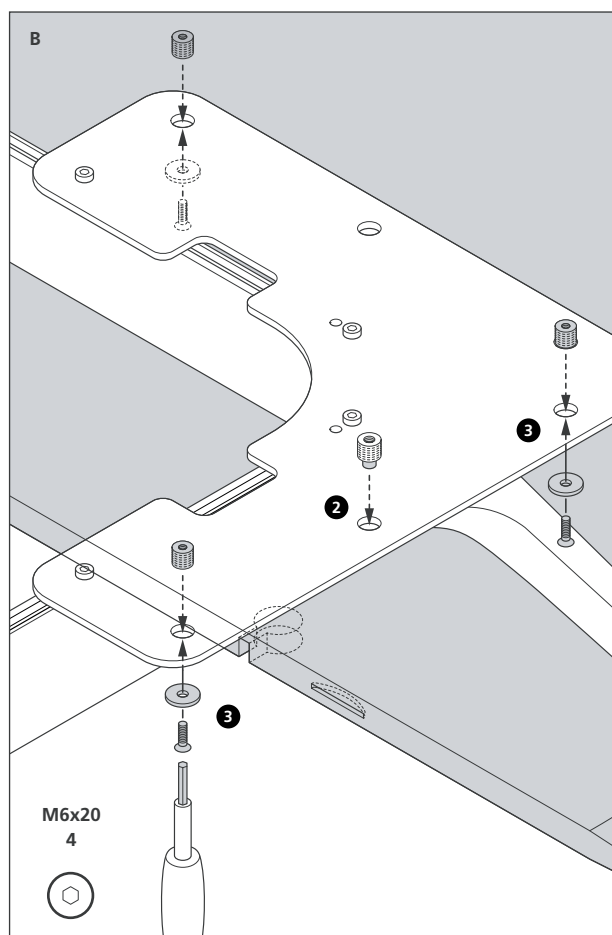

**A** Placer les plateaux à l'envers sur une surface sans aspérités. Selon la taille du plateau, insérer deux à quatre boulons six pans creux M8x10 à tête cylindrique (1) en les vissant à fond. Ils assurent le repérage des plateaux.

**B** Positionner ensuite les plateaux sur les platines de montage, en veillant à insérer les têtes des boulons de repérage dans les perçages prévus (2). Introduire sans les serrer les boulons six pans creux M6x20 à tête conique dans les inserts filetés du plateau, en intercalant les rondelles 25x3 (3).

**C** Lors du montage de plateaux segmentés, insérer au préalable des chevilles plates ('lamelles') d'assemblage (4), puis positionner les pièces de liaison filetées et les serrer à fond. Pour finir, serrer à fond les écrous M6x20.

**A** Tafelblad omgedraaid op een zachte ondergrond leggen en afhankelijk van de grootte twee tot vier geleidingsschroeven M8x10 met cilinderkop en zeskantschroef (1) in het blad schroeven en stevig aandraaien.

**B** Leg de tafelbladen zo op de blad-dragers dat de geleidingsschroeven in de overeenkomstige gaten vallen (2). Bevestig de zeskantschroeven M6x20 met verzonken kop en schotelveerring 25x3 door de gaten van de blad-dragers, maar schroef deze nog niet vast (3).

**C** Bij gesegmenteerde tafelbladen vóór het aaneenschuiven van de tafelbladen de lamello's plaatsen (4) en de tafelbladverbindingen plaatsen en stevig vastschroeven (5). Draai tot slot de schroeven M6x20 aan.

Höhenausgleich der Tische  
 Adjusting table height  
 Réglage des vérins de compensation  
 Nivelleren van de tafels  
 Regolazione dell'altezza tavolo  
 Regulación de la altura de las mesas

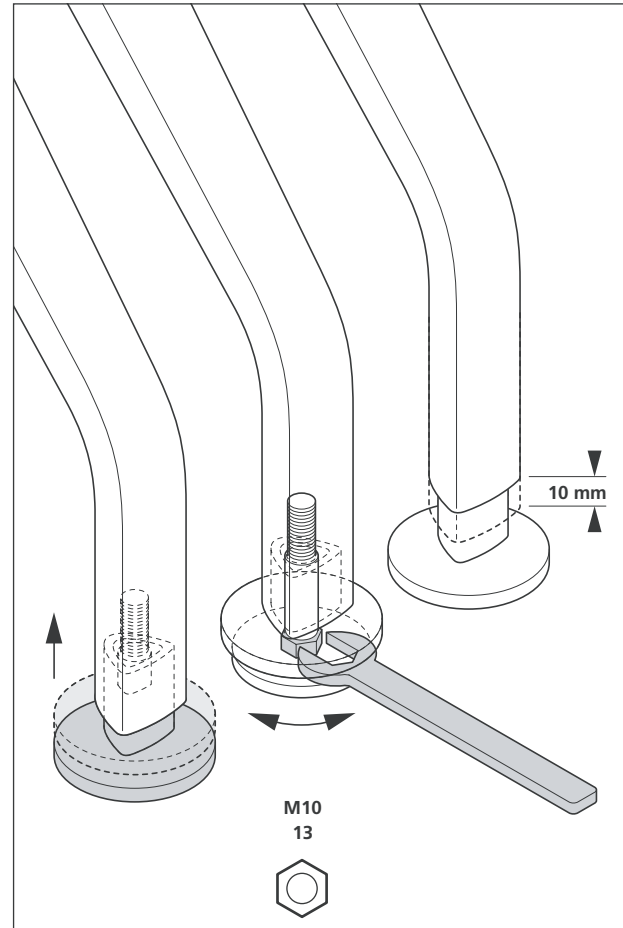
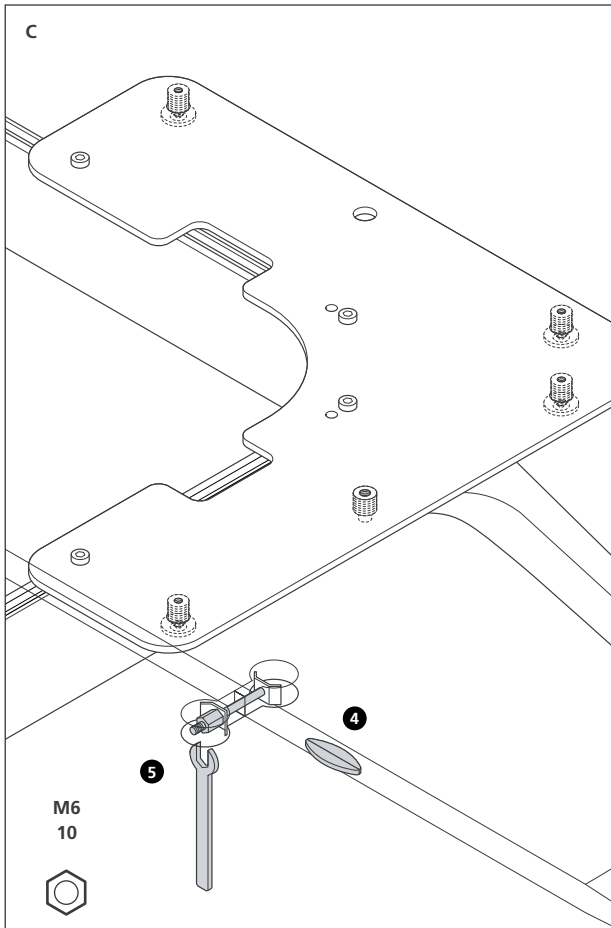

**A** Capovolgere il piano tavolo, appoggiarlo su una base morbida e fissarlo – a seconda delle dimensioni – per mezzo di due a quattro viti di guida a testa cilindrica con esagono incassato M8x10 (1), poi serrare a fondo le viti.

**B** Appoggiare i piani tavolo sulle piastre di montaggio in modo che le viti di guida s’infilano nei rispettivi fori (2). Inserire le viti svasate a esagono incassato M6x20 con rondelle 25x3 attraverso i fori delle piastre di montaggio nei manicotti filettati dei piani tavolo, senza però serrare a fondo le viti (3).

**C** Nei piani tavolo a segmenti, inserire gli elementi di giunzione lamellari prima di accostare i piani (4), montare e fissare poi i raccordi dei piani tavolo (5). Infine, serrare a fondo le viti M6x20.

**A** Girar los tableros encima de una superficie suave; dependiendo del tamaño, fijar de dos hasta cuatro tornillos M8x10 Allen (1) y apretar.

**B** Poner el tablero sobre las placas de montaje de tal forma que los tornillos de guía encajen en los orificios correspondientes (2). Fijar tornillos de cabeza plana M6x20 con cabeza hexagonal y arandela de 25x3 en los agujeros de la placa de montaje y las tomas roscadas en los tableros de la mesa, pero sin apretar (3).

**C** En mesas con varios tableros, colocar las galletas (lamelos) (4) y juntar los tableros. Colocar los tensores y fijarlos (5). Finalmente apretar los tornillos M6x20.

Abdeckkappe hochschieben (1) und Stellgleiter mit Mausschlüssel Größe 13 (2) um maximal 10 mm in der Höhe einstellen (3).

Push up the protective cap (1) and adjust the glides using a size 13 spanner (2) to a maximum of 10 mm in height (3).

Soulever les caches (1) et régler les vérins à l'aide d'une clé de 13. L'amplitude maximale est de 10 mm (3).

Schuif het afschermkapje omhoog (1) en stel de instelbare glijders af met een moersleutel grootte 13 (2) met maximaal 10 mm in de hoogte (3).

Spingere in alto il tappo di protezione (1) e aggiustare in altezza i piedini regolabili per mezzo di una chiave fissa con un'apertura di 13 (2) di 10 mm al massimo (3).

Empuje hacia arriba la tapa (1) y ajuste deslizante con llave de medida 13 (2) con un máximo de 10 mm de altura (3).

Einbau der Tischklappe Basic  
 Inserting the basic table portal  
 Montage de la trappe Basic  
 Inbouw van de tafelklep Basic  
 Installazione dello sportellino integrato Basic  
 Instalación de caja básica

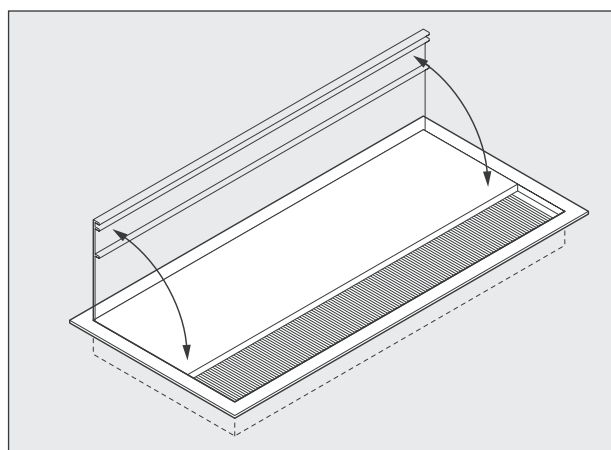
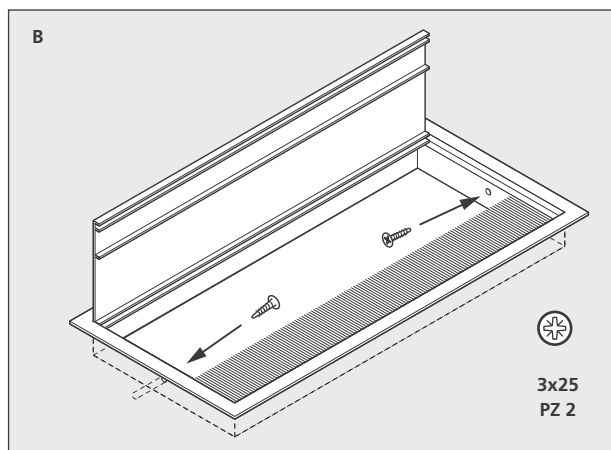
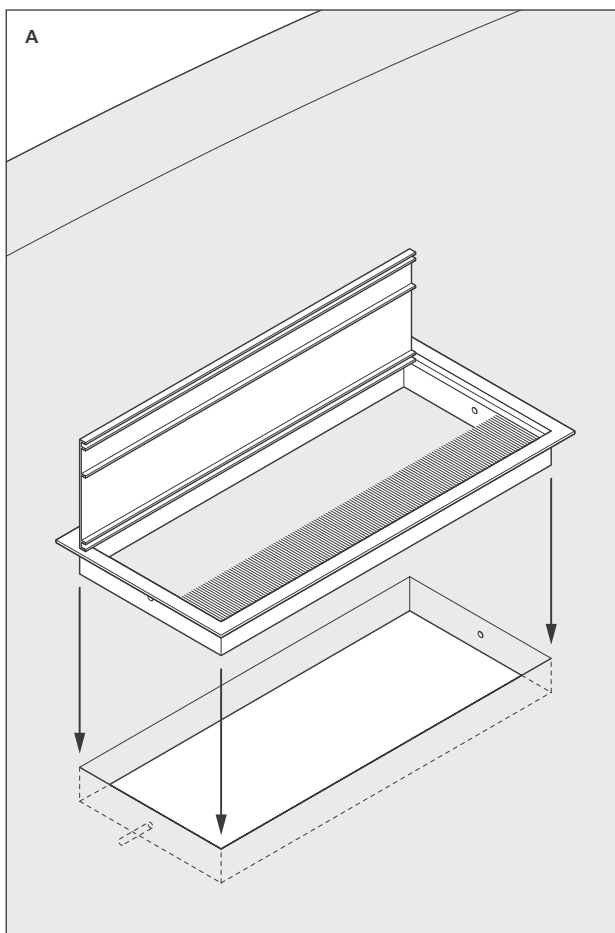
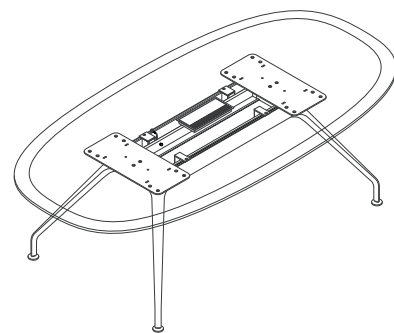

**A** Rahmen der Tischklappe in die Aussparung der Tischfläche einsetzen und die Klappe öffnen.  
**B** Mit 3x25 Senkkopfschrauben mit Kreuzschlitz rechts und links im Plattenausschnitt verschrauben.

**A** Insert the table portal into the recess on the table top and open the portal.  
**B** Screw on with 3x25 countersunk head screws with cross recesses on the right and left of the recess in the table top.

**A** Placer le cadre de la trappe dans la découpe du plateau et ouvrir la trappe.  
**B** Fixer le cadre des deux côtés dans l'épaisseur du plateau avec les vis cruciformes à têtes coniques.

**A** Het frame van de klep in de uitsnijding in het tafelblad plaatsen en de klep openen.  
**B** Met 3x25 kruiskop Schroeven met verzonken kop rechts en links in de bladuitsnijding vastschroeven.

**A** Inserire il telaio dello sportellino nell'apertura del piano tavolo e aprire lo sportellino.  
**B** Avvitare poi il telaio nell'apertura del piano tavolo a destra e a sinistra con viti a testa svasata con impronta a croce 3x25.

**A** Insertar el marco de la caja en el hueco de la mesa y abrir la tapa.  
**B** Apriete con tornillos avellanados Phillips 3x25 a la izquierda y a la derecha del hueco.



Montage der flexiblen Kabelkette  
 Fitting the flexible cable riser  
 Montage de la gaine articulée  
 Montage van de flexibele kabelketting  
 Installazione della catena guidacavi flessibile  
 Instalación de la cadena flexible de cables

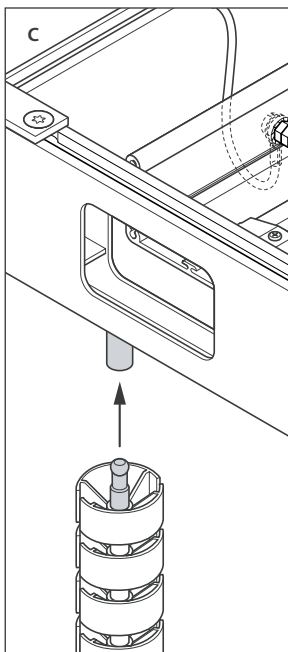
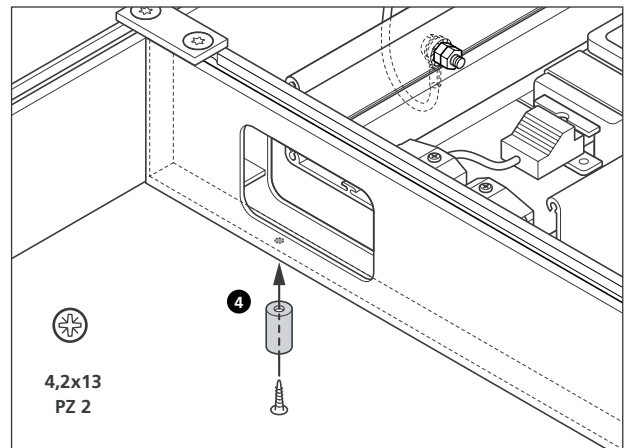
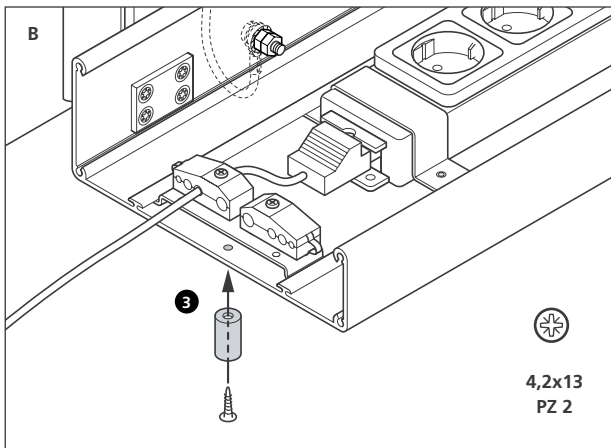
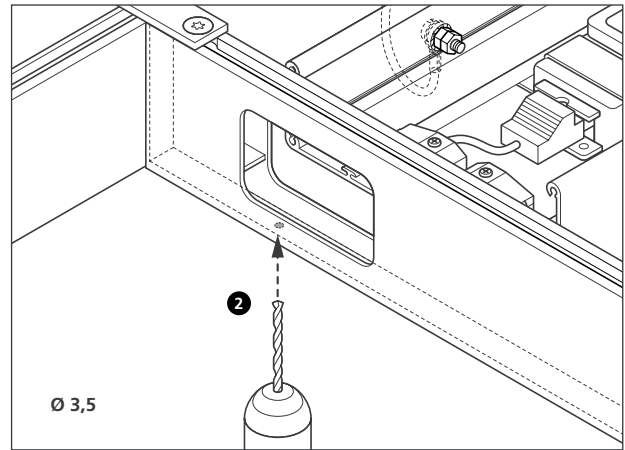
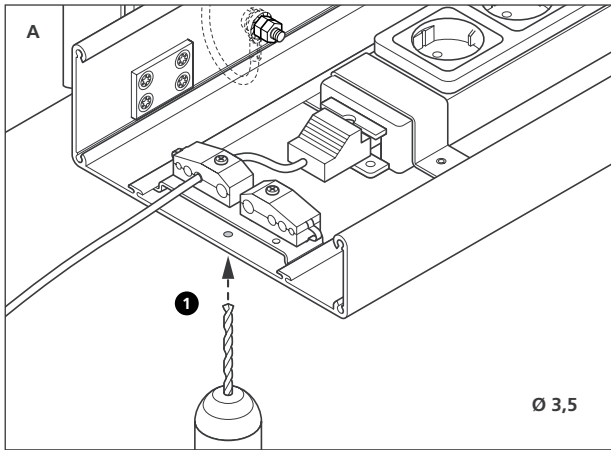

**A** Den Adapter zur Befestigung der flexiblen Kabelkette entweder unter der Kabelwanne (1, Position unter Zugentlastung) oder unter Querszarge zwischen zwei Kabelwannen (2) anbringen. Hierfür mit Metallbohrer Ø 3,5 vorbohren.

**B** Den Adapter mit 4,2x13 Blechschraube an Kabelwanne (3) oder Querszarge (4) anschrauben.

**C** Kabelkette in Adapter einrasten.

**A** Apply the adaptor to affix the flexible cable riser either underneath the cable channel (1, positioned underneath the strain anchor) or underneath the crossways underframe between two cable channels (2). Pre-drill holes with a Ø 3.5 metal drill.

**B** Screw the adaptor with a 4.2x13 sheet metal screw to the cable channel (3) or crossways underframe (4).

**C** Engage the cable riser with the adaptor.

**A** Fixer l'embout de connexion de la gaine articulée soit sous le chemin de câbles (1, sous le presse-étoupe), soit sous la traverse entre deux chemins de câbles (2). Prépercer le carter du chemin de câbles ou la traverse à l'aide d'une mèche de 3,5 mm.

**B** Fixer l'embout en place sur le carter (3) ou la traverse (4) à l'aide de la vis à tôle 4,2x13.

**C** Clipser la gaine articulée dans l'embout.

**A** De adapter ter bevestiging van de flexibele kabelketting aanbrengen ofwel onder de kabelgoot (1, positie onder de trekbeveiliging) ofwel onder de dwarslijst tussen twee kabelgoten (2). Hiervoor met een metaalboormachine Ø 3,5 voorboren.

**B** De adapter met een 4,2x13 tapschroef aan de kabelgoot (3) of dwarslijst (4) vastschroeven.

**C** De kabelketting in de adapter klikken.

**A** Installare l'adattatore per fissare la catena guidacavi flessibile sia sotto la vaschetta portacavi (1, posizione sotto il fermacavo antitrazione) sia sotto il telaio trasversale tra due vaschette portacavi (2). Preparare i fori con un trapano per metallo Ø 3,5.

**B** Avvitare l'adattatore con una vite autofilettante 4,2x13 alla vaschetta portacavi (3) oppure al telaio trasversale (4).

**C** Scattare in posizione l'adattatore nella catena guidacavi.

**A** Conecte el adaptador para conectar la cadena flexible de cables, ya sea debajo de la bandeja de cables (1, colocado como protección contra tirones) o debajo del travesaño entre las dos bandejas de cables (2). Taladre con una broca de metal de Ø 3,5.

**B** Fijar el adaptador con tornillo para chapa 4,2 x13 en la bandeja de cable (3) o al travesaño (4).

**C** Fijar la cadena de cable al adaptador.

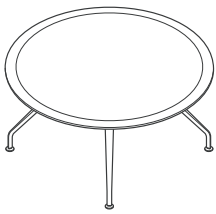

Einzeltisch mit durchgehender Tischplatte  
 Single table with unitary table top  
 Table à plateau d'un seul tenant  
 Losse tafel met doorlopend tafelblad  
 Tavolo singolo con piano tavolo continuo  
 Mesa individual con tablero único

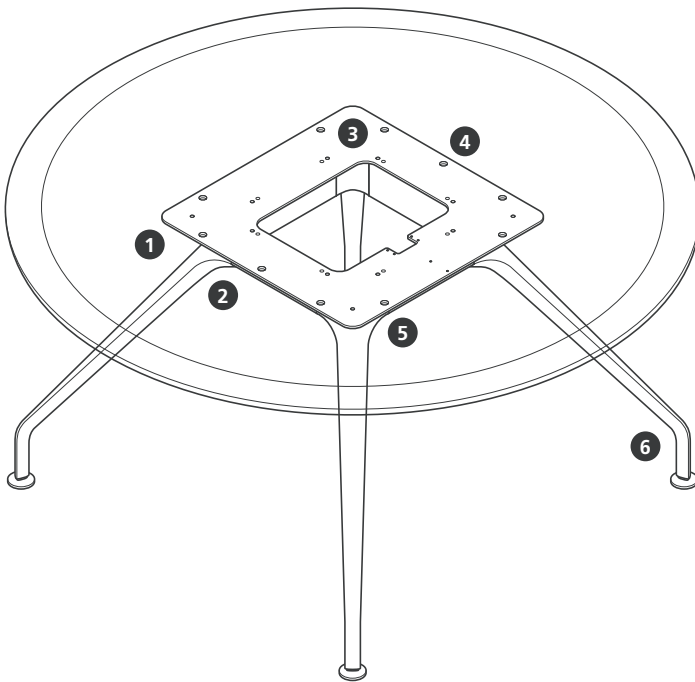

*Detaillierte Montagehinweise  
 siehe Seiten 4–17.*

*For detailed assembly  
 instructions see pages 4–17.*

*Indications de montage  
 détaillées : voir en pages 4–17.*

*Voor gedetailleerde montage-  
 instructies zie blz. 4–17.*

*Per le istruzioni di montaggio  
 dettagliate vedi le pagine 4–17.*

*Instrucciones de montaje  
 detalladas, ver páginas 4–17.*

Tischbeine und Traversen verschrauben (1, 2). Montageplatten an die Traversen schrauben (3). Führungsschrauben auf der Unterseite der Tischplatte einschrauben (4), Tischplatte auflegen und mit Schrauben befestigen (5). Bodennebenheiten gegebenenfalls mit Stellgleitern in den Tischfüßen ausgleichen (6).

Screw on table legs and crossbeams (1, 2). Screw the table top bearers to the crossbeams (3). Attach guide screws underneath the table top (4), apply table top and affix with screws (5). Use glides in the feet of the table to level out any uneven sections in the floor (6).

Assembler les pieds et les traverses (1, 2). Boulonner les platines sur les traverses (3). Fixer les boulons de repérage sur la face inférieure du plateau (4), puis positionner le plateau et le boulonner sur les platines (5). Si nécessaire, ajuster les vérins de compensation du piétement (6).

Schroef de tafelpoten en dwarsbalken vast (1, 2). Schroef de blad-dragers vast aan de dwarsbalken (3). Schroef de geleidingsschroeven vast in de onderkant van het tafelblad (4), plaats het tafelblad en bevestig het met schroeven (5). Stel eventueel de instelbare glijders in de tafelpoten af om hoogteverschillen te vereffenen (6).

Avvitare le gambe tavolo e le traverse (1, 2). Fissare le piastre di montaggio alle traverse per mezzo di viti (3). Inserire le viti di guida sul lato inferiore del piano tavolo (4), appoggiare il piano tavolo e fissarlo per mezzo delle viti (5). Eventuali dislivelli nel pavimento vengono compensati mediante i piedini regolabili nei piedi del tavolo (6).

Fijar las patas de las mesas y los travesaños (1, 2). Fijar las placas de montaje sobre los tornillos de fijación (3). Fijar con tornillos desde la parte inferior de la tapa (4), colocar el tablero y apretar los tornillos (5). Los desniveles del suelo se pueden regular con los deslizantes de las patas de la mesa (6).

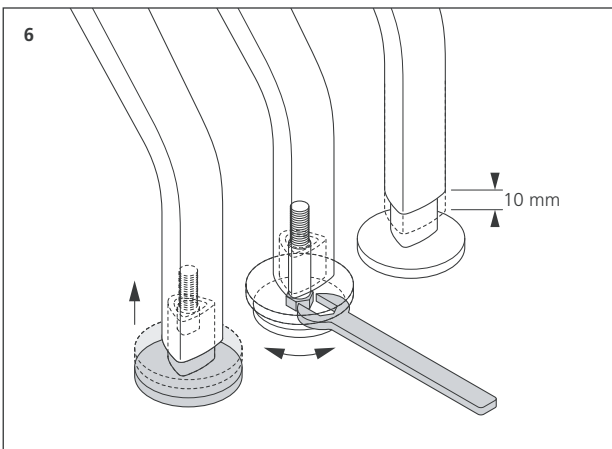
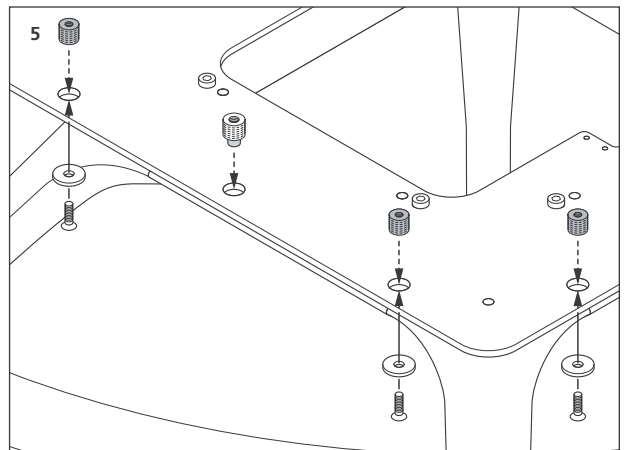
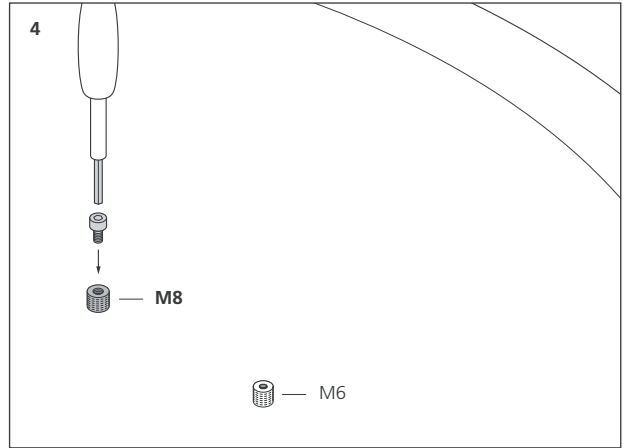
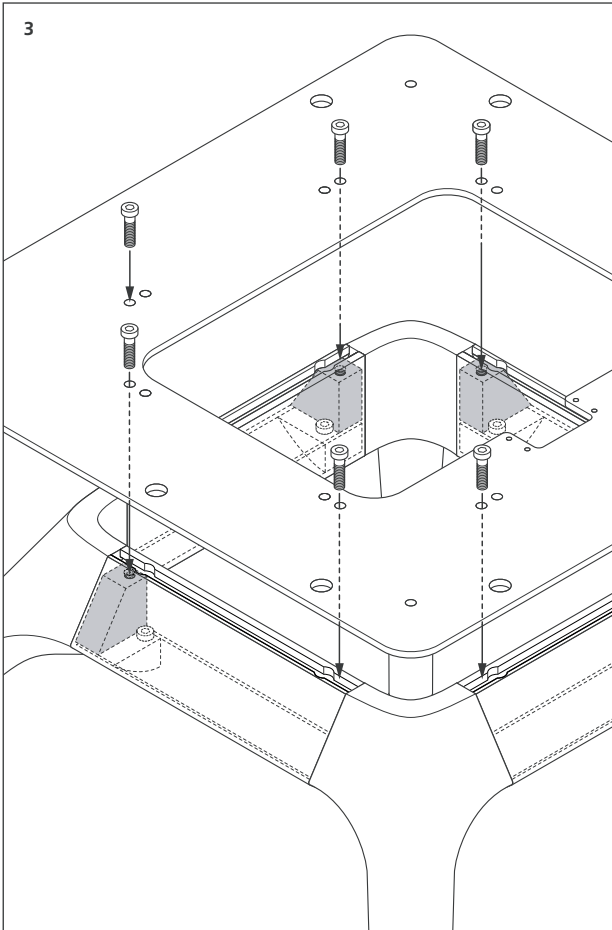
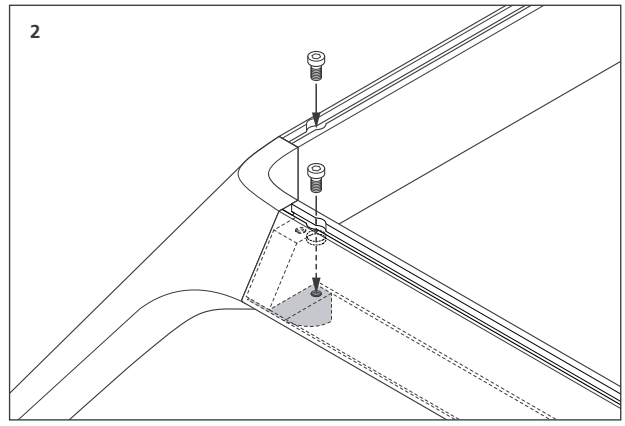
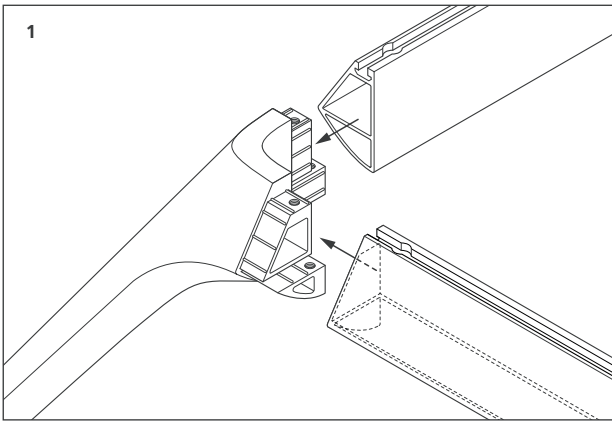

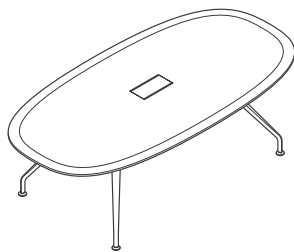

Einzeltisch mit durchgehender Tischplatte  
 Single table with unitary table top  
 Table à plateau d'un seul tenant  
 Losse tafel met doorlopend tafelblad  
 Tavolo singolo con piano tavolo continuo  
 Mesa individual con tablero único

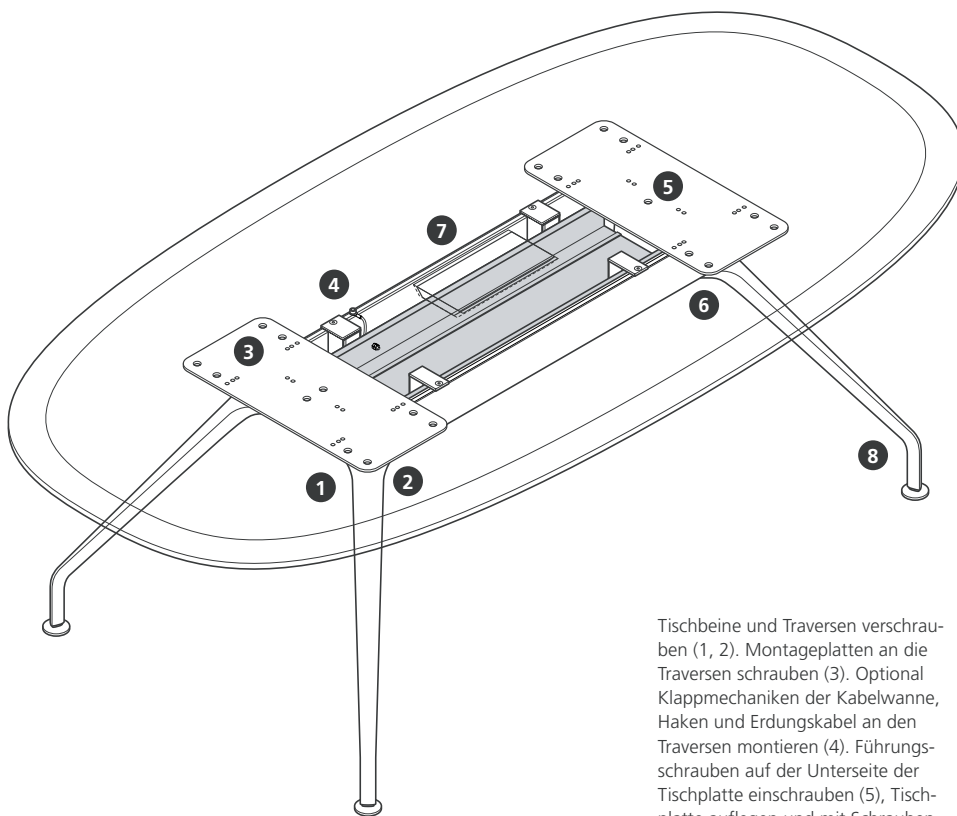

*Detaillierte Montagehinweise  
 siehe Seiten 4–17.*

*For detailed assembly  
 instructions see pages 4–17.*

*Indications de montage  
 détaillées : voir en pages 4–17.*

*Voor gedetailleerde montage-  
 instructies zie blz. 4–17.*

*Per le istruzioni di montaggio  
 dettagliate vedi le pagine 4–17.*

*Instrucciones de montaje  
 detalladas, ver páginas 4–17.*

Tischbeine und Traversen verschrauben (1, 2). Montageplatten an die Traversen schrauben (3). Optional Klappmechaniken der Kabelwanne, Haken und Erdungskabel an den Traversen montieren (4). Führungsschrauben auf der Unterseite der Tischplatte einschrauben (5), Tischplatte auflegen und mit Schrauben befestigen (6). Optionale Einbau der Tischklappen (7). Bodenunebenheiten gegebenenfalls mit Stellgleitern in den Tischfüßen ausgleichen (8).

Screw on table legs and crossbeams (1, 2). Screw the table top bearers to the crossbeams (3). Mount the optional cable-channel hinges, hooks and earth leads to the crossbeams (4). Attach guide screws underneath the table top (5), apply table top and affix with screws (6). Insertion of the optional table portals (7). Use glides in the feet of the table to level out any uneven sections in the floor (8).

Assembler les pieds et les traverses (1, 2). Boulonner les platines sur les traverses (3). Le cas échéant, monter les carter des chemins de câbles, les crochets et les câbles de mise à la terre sur les traverses (4). Fixer les boulons de repérage sur la face inférieure du plateau (5), puis positionner le plateau et le boulonner sur les platines (6). Le cas échéant, monter les trappes d'accès (7). Si nécessaire, ajuster les vérins de compensation du piétement (8).

Schroef de tafelpoten en dwarsbalken vast (1, 2). Schroef de bladdragers vast aan de dwarsbalken (3). Monteer de optionele

klapmechanieken van de kabelgoot, haak en aardingskabel aan de dwarsbalken (4). Schroef de geleidingsschroeven vast in de onderkant van het tafelblad (5), plaats het tafelblad en bevestig het met schroeven (6). Optionele inbouw van de tafelkleppen (7). Stel eventueel de instelbare glijders in de tafelpoten af om hoogteverschillen te vereffenen (8).

Avvitare le gambe tavolo e le traverse (1, 2). Fissare le piastre di montaggio alle traverse per mezzo di viti (3). Installare opzionalmente il meccanismo di ribaltamento della vaschetta portacavi, il guancio e un cavo di terra alle traverse (4). Inserire le viti di guida sul lato inferiore del piano tavolo (5). Appoggiare il piano tavolo e fissarlo per mezzo delle viti (6). Installare opzionalmente gli sportelli ribaltabili (7). Eventuali dislivelli nel pavimento vengono compensati mediante i piedini regolabili nei piedi del tavolo (8).

Fijar las patas de las mesas y los travesaños con los tornillos de fijación (1, 2). Fijar las placas de montaje sobre los travesaños con tornillos (3). Opcionalmente fijar mecanismo de la bandeja de cable plegable, los ganchos y cables de tierra a los travesaños (4). Fijar tornillos desde la parte inferior de la mesa (5), colocar el tablero de la mesa y fijarlo con tornillos (6). Opcionalmente colocar la tapa de electrificación en el tablero (7). Los desniveles del suelo se pueden regular con los deslizantes de las patas de la mesa (8).

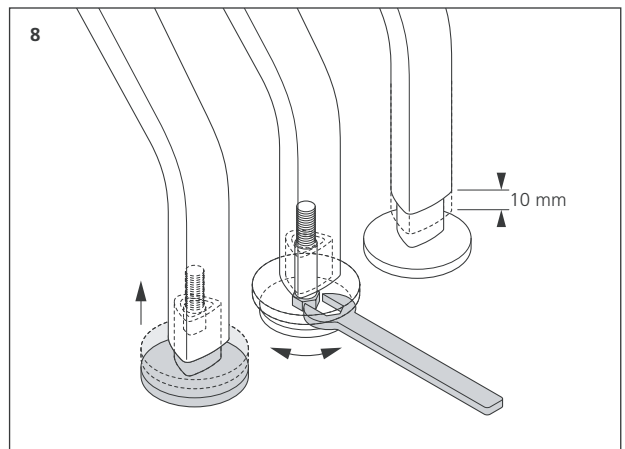
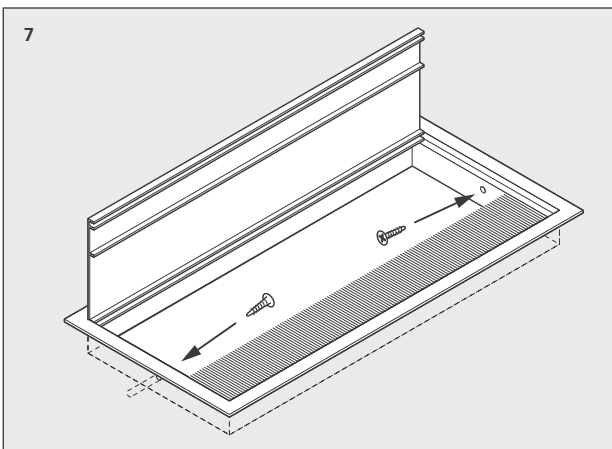
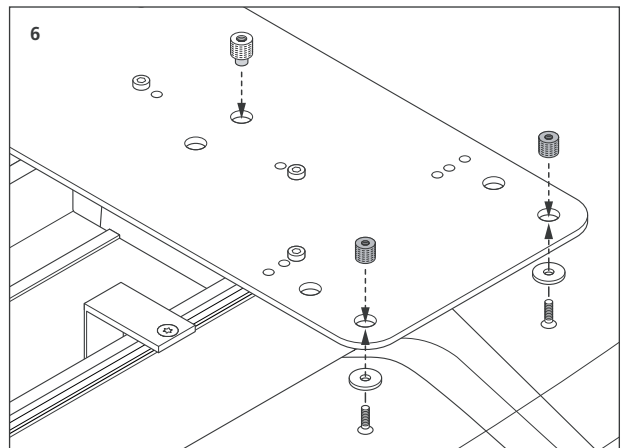
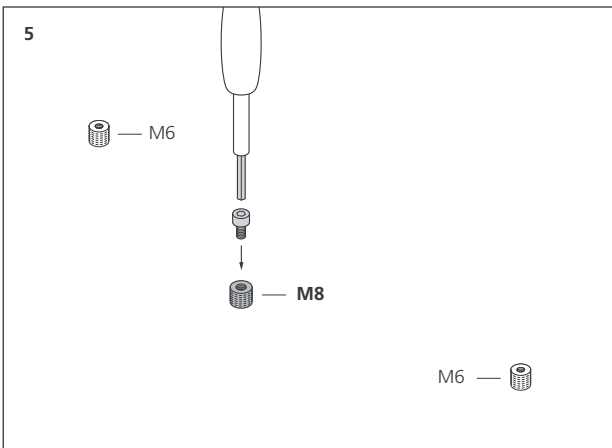
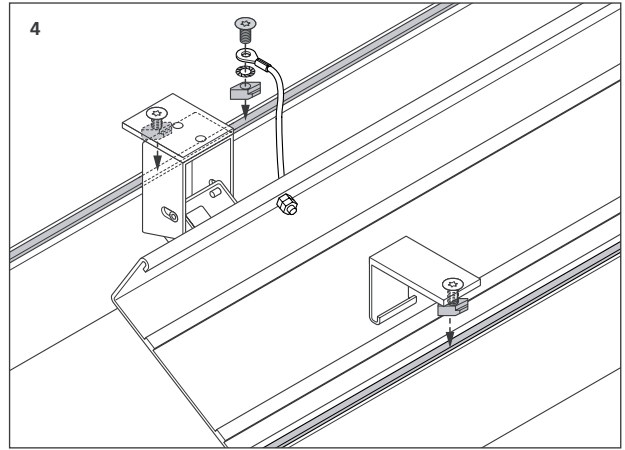
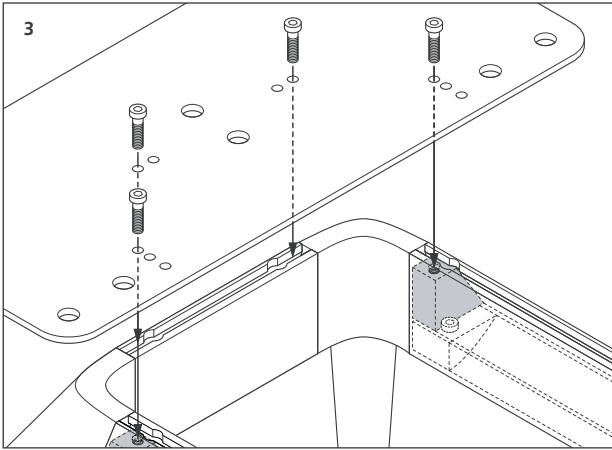
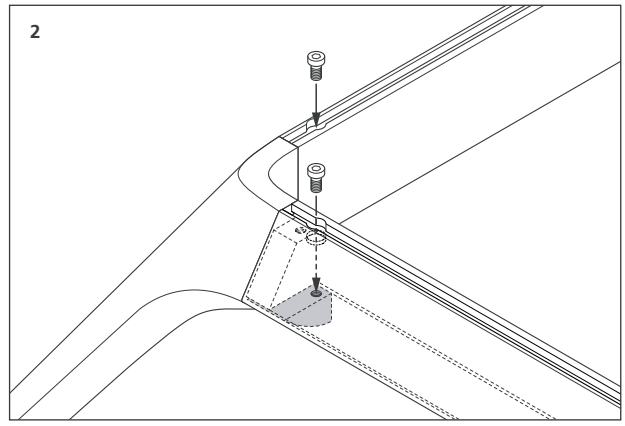
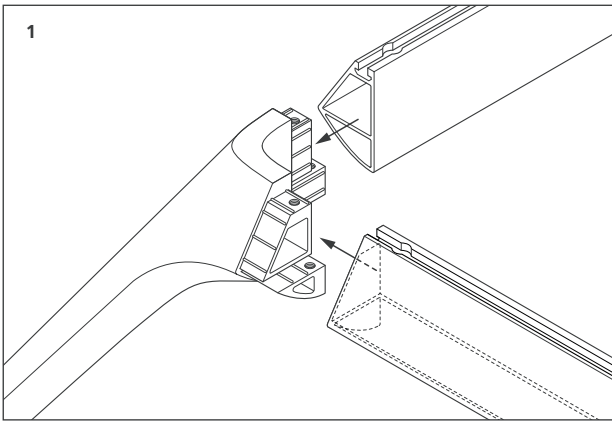

Einzeltisch mit segmentierten Tischplatten  
 Single table with segmented table tops  
 Table à plateau segmenté  
 Losse tafel met gesegmenteerde tafelbladen  
 Tavolo singolo con piani tavolo a segmenti  
 Mesa individual con tableros segmentados

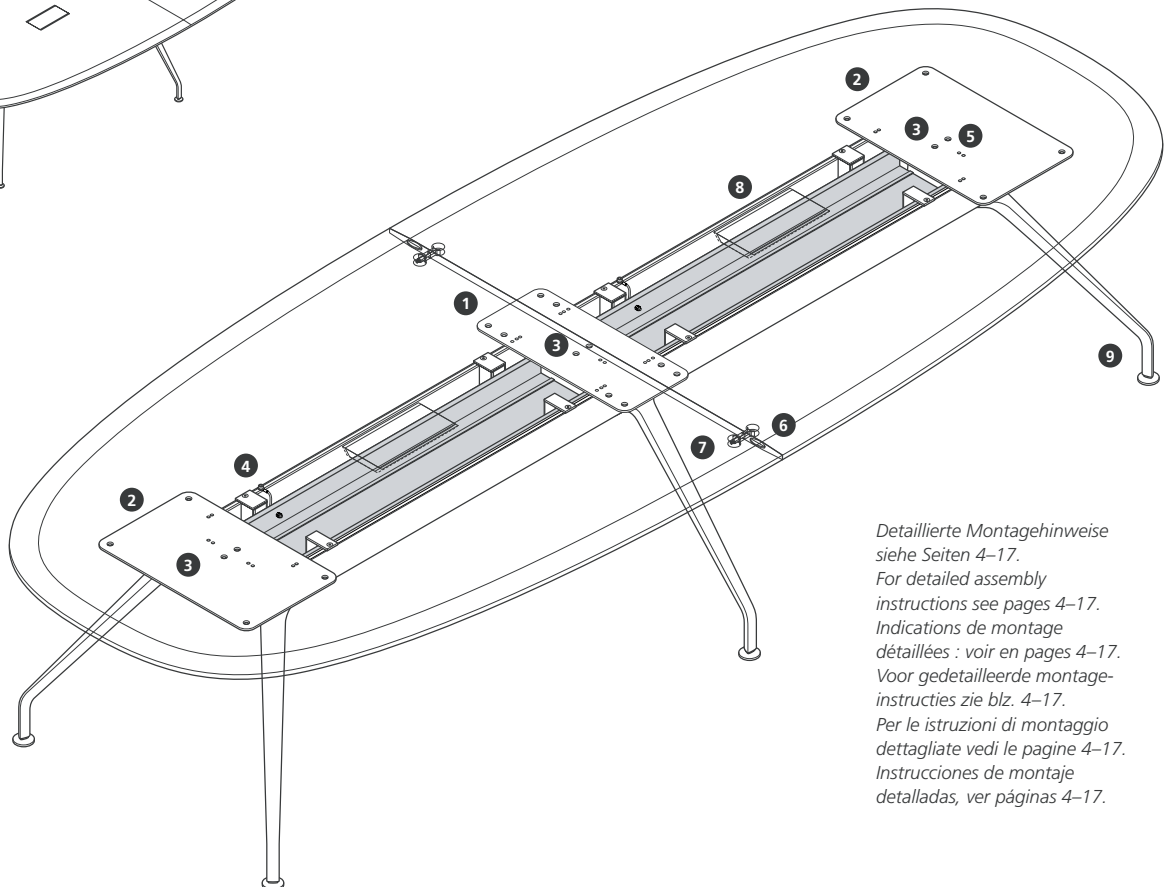
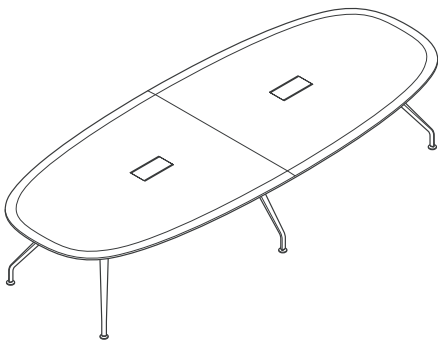
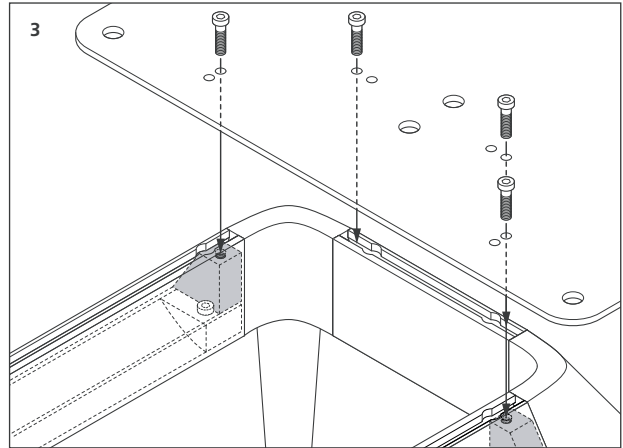
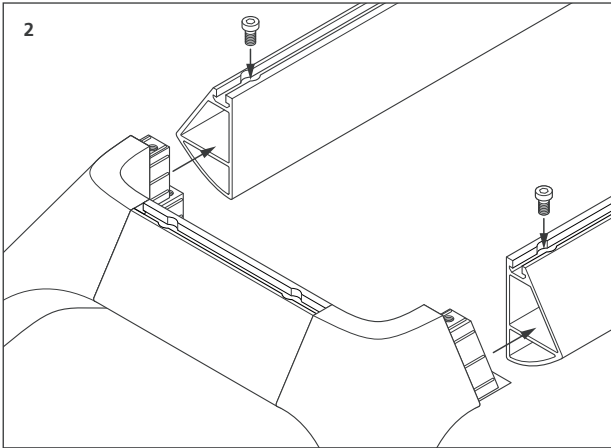
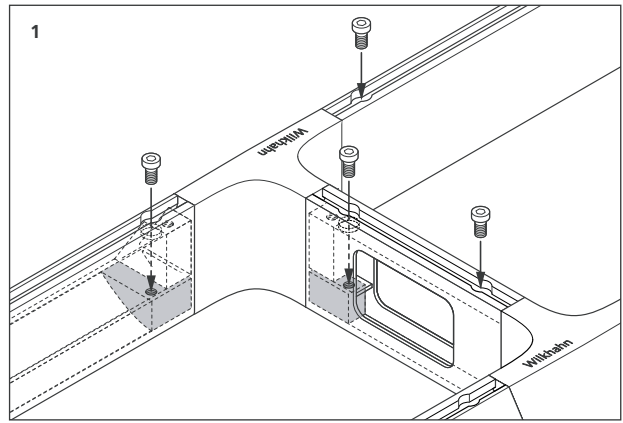

Detaillierte Montagehinweise  
 siehe Seiten 4–17.  
 For detailed assembly  
 instructions see pages 4–17.  
 Indications de montage  
 détaillées : voir en pages 4–17.  
 Voor gedetailleerde montage-  
 instructies zie blz. 4–17.  
 Per le istruzioni di montaggio  
 dettagliate vedi le pagine 4–17.  
 Instrucciones de montaje  
 detalladas, ver páginas 4–17.

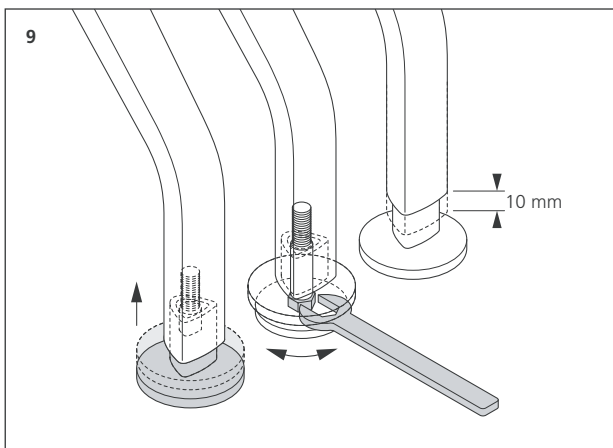
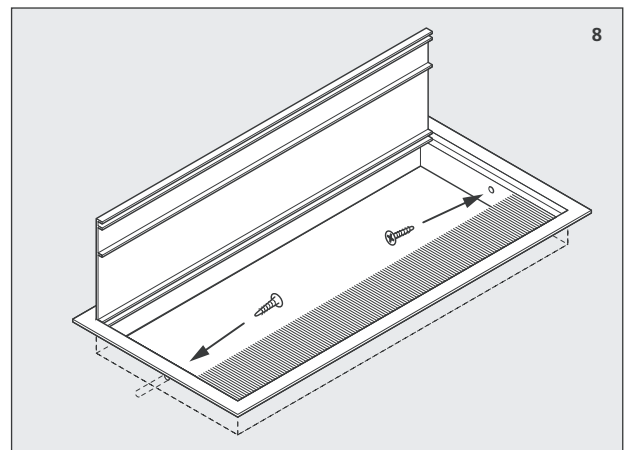
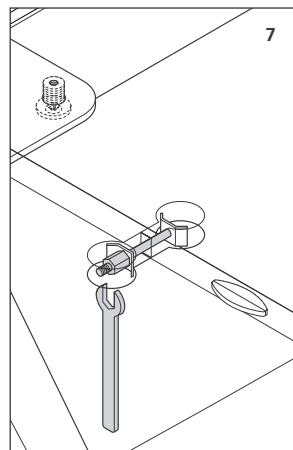
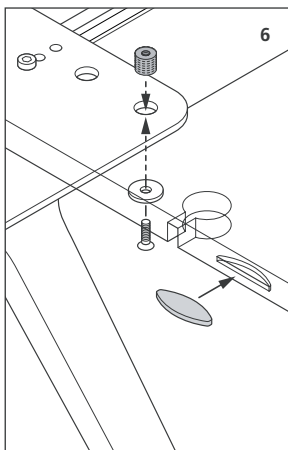
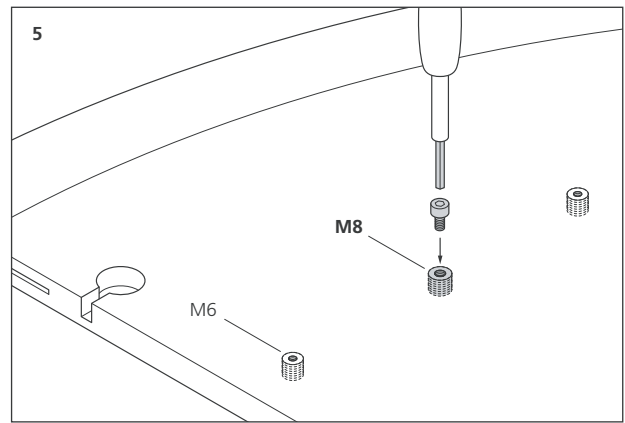
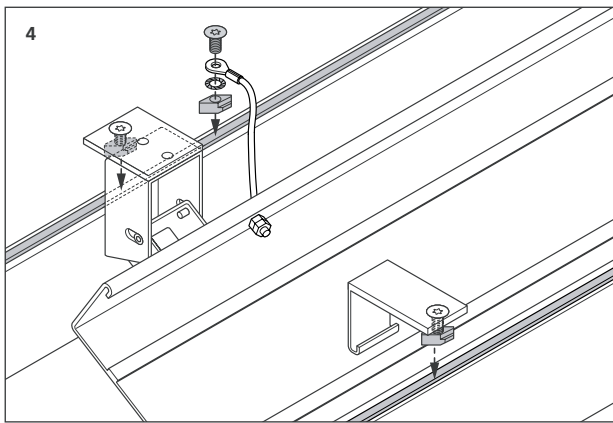

Mittige Tischbeine, Traversen und Zarge verschrauben (1), dann mit äußeren Tischbeinen und Traverse verbinden (2). Montageplatten an die Traversen schrauben (3). Optional Klappmechaniken, Haken und je Kabelwanne ein Erdungskabel an den Traversen montieren (4). Führungsschrauben auf Unterseite der Tischplatten einschrauben (5). Tischplatten auflegen, Lamellos einsetzen und Tischplatten zusammenschieben; mit Schrauben fixieren, aber noch nicht festziehen (6). Tischplattenverbinder einsetzen und fest verschrauben (7), die weiteren Schrauben fest anziehen. Optional Einbau der Tischklappen (8). Bodenunebenheiten gegebenenfalls mit Stellgleitern in den Tischfüßen ausgleichen (9).

Screw on the middle table legs, crossbeams and underframe (1), then connect with the outside table legs and crossbeam (2). Screw the

table top bearers to the crossbeams (3). Mount the optional hinges, hooks and earth leads to the crossbeams (4). Attach the guide screws to the bottom of the table tops (5). Apply the table tops, insert the flat dowels and push the table tops together; then fix with screws, but don't tighten yet (6). Insert the table top connectors and screw on tightly (7) and tighten the other screws too. Insertion of the optional table portals (8). Use glides in the feet of the table to level out any uneven sections in the floor (9).

Assembler les pieds intermédiaires, les traverses et les profilés transversaux (1), puis monter sur les traverses les pieds situés aux angles (2). Boulonner les platines sur les traverses (3). Le cas échéant, monter les carters des chemins de câbles, les crochets et les câbles de mise à la terre sur les traverses (4). Fixer les boulons de repérage sur la

face inférieure des segments de plateau (5). Poser les segments sur la structure, insérer les chevilles plates et juxtaposer les segments bord à bord ; mettre en place les boulons de fixation, mais sans les visser à fond (6). Positionner les pièces de liaison filetées et les serrer à fond (7), puis serrer les boulons de fixation. Le cas échéant, monter les trappes d'accès (8). Si nécessaire, ajuster les vérins de compensation du piétement (9).

Schroef de tafelpoten in het midden, de dwarsbalken en draaglijst vast (1) en verbind deze vervolgens met de buitenste tafelpoten en dwarsbalk (2). Schroef de blad-dragers vast aan de dwarsbalken (3). De optionele klappmechanieken, haken en een aardingskabel per kabelgoot aan de dwarsbalken monteren (4). Schroef de geleidingsschroeven in de onderkant van de tafelbladen (5). De tafelbladen plaatsen, de lamello's plaatsen en de tafelbladen aaneenschuiven; met schroeven bevestigen, maar nog niet vastdraaien (6). Tafel-blad-verbindingstuk plaatsen en vastschroeven (7) en de overige schroeven stevig aandraaien. Optionele inbouw van de tafelklappen (8). Stel eventueel de instelbare glijders in de tafelpoten af om hoogteverschillen te vereffenen (9).

Avitare le gambe tavolo centrali, le traverse e il telaio (1), poi collegare le gambe tavolo esterne e la traversa (2). Fissare le piastre di montaggio alle traverse per mezzo di viti (3). Installare opzionalmente i meccanismi di ribaltamento, i guanci e un cavo di terra per ogni

vaschetta portacavi alle traverse (4). Inserire le viti di guida sul lato inferiore dei piani tavolo (5). Appoggiare i piani tavolo, inserire gli elementi di giunzione lamellari, accostare i piani e fissarli per mezzo di viti, senza però serrare a fondo le viti (6). Montare e avvitare i raccordi dei piani tavolo (7) e serrare a fondo anche tutte le altre viti. Installare opzionalmente gli sportelli ribaltabili (8). Eventuali dislivelli nel pavimento vengono compensati mediante i piedini regolabili nei piedi del tavolo (9).

Atornillar las patas centrales de mesa, travesaños y bastidor (1), a continuación unir con los travesaños y patas exteriores (2). Fijar las placas de montaje sobre los tornillos de fijación (3). Montar los mecanismos opcionales plegables, ganchos y bandejas de cables con cable de conexión a tierra a los travesaños (4). Colocar los tornillos guía en la parte inferior de la mesa (5). Colocar los tableros, encajar las galletas (Lamellos) y juntarlos, pero no los apriete todavía (6). Colocar los conectores para la unión de los tableros y apretar los tornillos (7). Finalmente apriete todos los tornillos. Incorporación opcional de las tapas de electrificación de la mesa (8). Los desniveles del suelo se pueden regular con los deslizantes de las patas de la mesa (9).

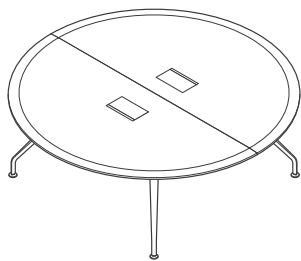

Einzelstisch mit segmentierten Tischplatten  
 Single table with segmented table tops  
 Table à plateau segmenté  
 Losse tafel met gesegmenteerde tafelbladen  
 Tavolo singolo con piani tavolo a segmenti  
 Mesa individual con tableros segmentados

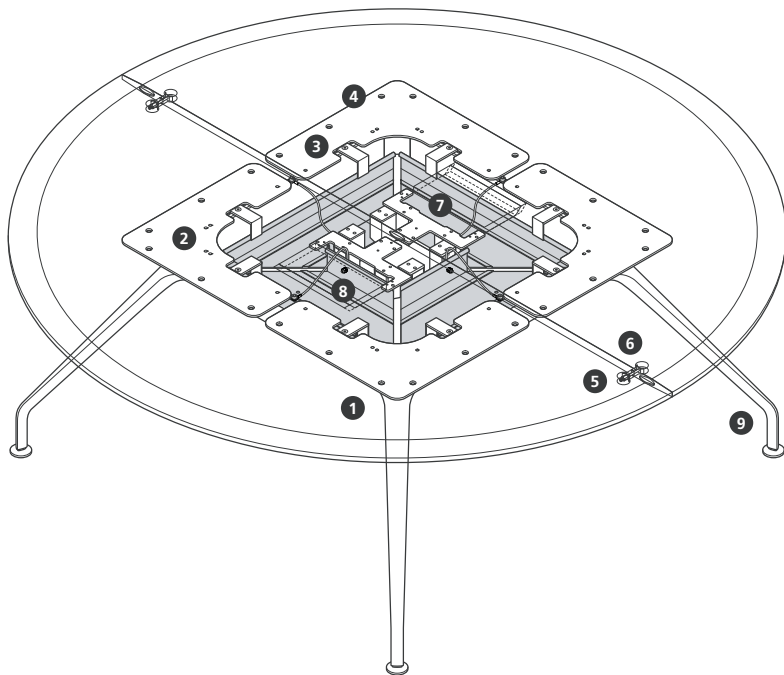

Avvitare le gambe tavolo e le traverse (1). Collegare le piastre di montaggio con le traverse per mezzo di viti (2). Installare opzionalmente i guanci e un cavo di terra per ogni vaschetta portacavi alle traverse (3). Inserire le viti di guida sul lato inferiore dei piani tavolo (4). Appoggiare i piani tavolo, inserire gli elementi di giunzione lamellari accostare i piani e fissarli per mezzo di viti, senza però serrare a fondo le viti (5). Montare e avvitare i raccordi dei piani tavolo (6) e serrare a fondo anche tutte le altre viti. Installare opzionalmente i meccanismi di ribaltamento delle vaschette portacavi alla piastra base dello sportellino premontato (7) e sul lato inferiore del piano tavolo, sospendere le vaschette portacavi e fissarle per mezzo delle viti assiali. Avvitare il capocorda libero del cavo di terra alla vaschetta portacavi (8). Eventuali dislivelli nel pavimento vengono compensati mediante i piedini regolabili nei piedi del tavolo (9).

Tischbeine und Traversen verschrauben (1). Montageplatten an die Traversen schrauben (2). Optional die Haken und je Kabelwanne ein Erdungskabel an den Traversen montieren (3). Führungsschrauben auf Unterseite der Tischplatten einschrauben (4). Tischplatten auflegen, Lamellos einsetzen und Tischplatten zusammenschieben; mit Schrauben fixieren, aber noch nicht festziehen (5). Tischplattenverbinder einsetzen und fest verschrauben (6), zuletzt weitere Schrauben fest anziehen. Optional Montage der Klappmechaniken der Kabelwannen an der Grundplatte der vormontierten Tischklappe (7) sowie auf der Tischunterseite, Kabelwannen einhängen und mit Achsschrauben befestigen. Den freien Kabelschuh des Erdungskabels an der Kabelwanne verschrauben (8). Bodennebenheiten gegebenenfalls mit Stellgleitern in den Tischfüßen ausgleichen (9).

Screw on table legs and crossbeams (1). Screw the table top bearers to the crossbeams (2). Mount the optional hooks and one earth lead per cable channel to the crossbeams (3). Attach the guide screws to the bottom of the table tops (4). Apply the table tops, insert the flat dowels and push the table tops

together and then fix with screws, but don't tighten yet (5). Insert the table top connectors and screw on tightly (6), then tighten the other screws too. Alternatively fit the cable channel hinges to the pre-mounted table portal's (7) plate and onto the bottom of the table, insert cable channels and affix with king bolts. Screw the earth lead's remaining cable shoe onto the cable channel (8). Use glides in the feet of the table to level out any uneven sections in the floor (9).

Assembler les pieds et les traverses (1). Boulonner les platines sur les traverses (2). Le cas échéant, monter les carters des chemins de câbles, les crochets et les câbles de mise à la terre sur les traverses (3). Fixer les boulons de repérage sur la face inférieure des segments de plateau (4). Poser les segments sur la structure, insérer les chevilles plates et juxtaposer les segments bord à bord ; mettre en place les boulons de fixation, mais sans les visser à fond (5). Positionner les pièces de liaison filetées et les serrer à fond (6), puis serrer les boulons des fixations basculantes des chemins de câbles sur la platine de la trappe pré-montée (7) et sur la face inférieure du plateau ; positionner

ensuite les chemins de câbles et les fixer à l'aide des boulons formant pivots. Fixer l'extrémité libre du câble de mise à la terre sur le chemin de câbles (8). Si nécessaire, ajuster les vérins de compensation du piétement (9).

Schroef de tafelpoten en dwarsbalken vast (1). Schroef de blad-dragers vast aan de dwarsbalken (2). Monteer de optionele haken en een aardingskabel per kabelgoot aan de dwarsbalken (3). Schroef de geleidingsschroeven in de onderkant van de tafelbladen (4). De tafelbladen plaatsen, de lamello's plaatsen en de tafelbladen aaneenschuiven; met schroeven bevestigen, maar nog niet vastdraaien (5). Tafelbladverbindingstuk plaatsen en vastschroeven (6) en tot slot de overige schroeven stevig aandraaien. Optioneel montage van de klappmechaniek van de kabelgoten aan de basisplaat van de voorgemonteerde klep (7) alsook op de onderkant van de tafel, de kabelgoten erin hangen en met asschroeven bevestigen. Schroef de vrije kabelschoen van de aardingskabel vast aan de kabelgoot (8). Stel eventueel de instelbare glijders in de tafelpoten af om hoogteverschillen te vereffenen (9).

Fijar las patas de las mesas con las barras transversales (1). Fijar placas de montaje a los travesaños (2). Opcionalmente fijar los ganchos, el cable de tierra a las bandejas de cables y montarlo a los travesaños (3). Colocar los tornillos guía desde la parte inferior de la mesa y atornillarlos (4). Colocar los tableteros, encajar las galletas (Lamellos) y juntarlos; finalmente sujetarlos con tornillos, pero no los apriete todavía (5). Colocar los conectores para la unión de los tableros y apretar los tornillos (6); Finalmente apriete todos los tornillos restantes. Montar opcionalmente los mecanismos plegables de las bandejas de cables a la base de la mesa (7) así como a la base de la mesa, encajar las bandejas de cables y fijar con tornillos. Fijar el cable de tierra a la bandeja de cables (8). Los desniveles del suelo se pueden regular con los deslizantes de las patas de la mesa (9).



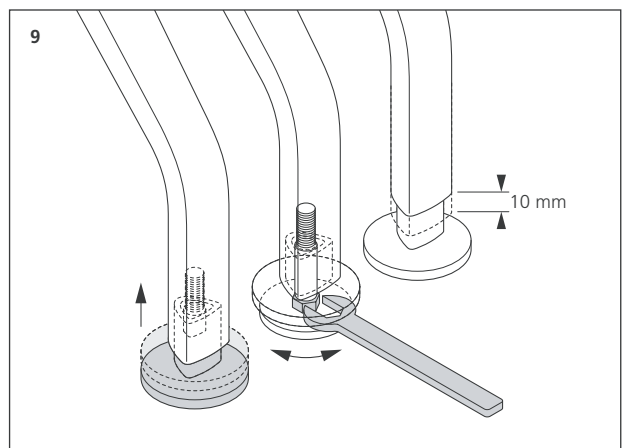
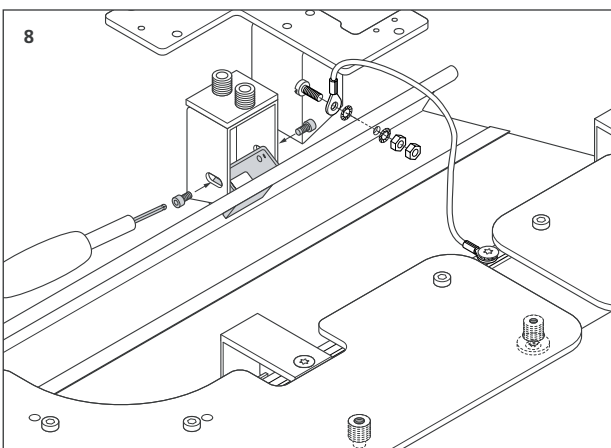
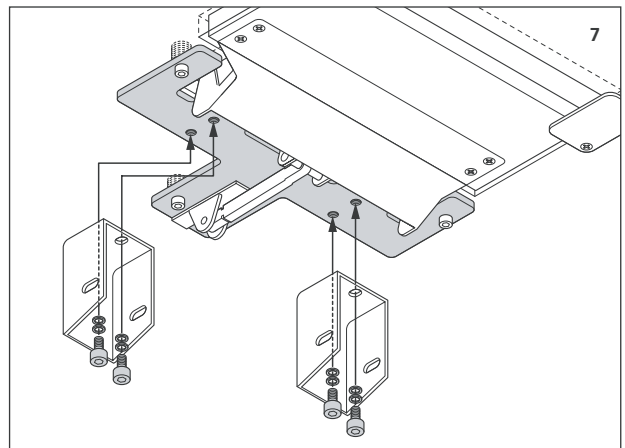
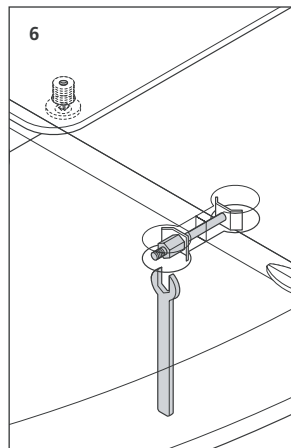
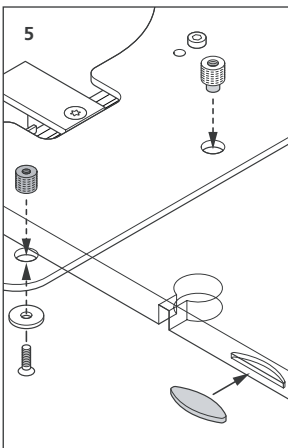
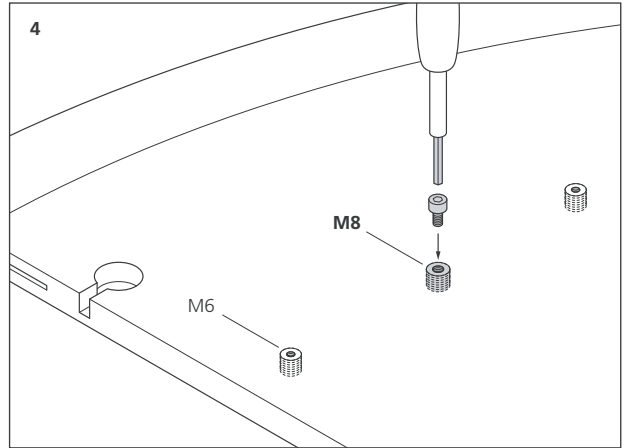
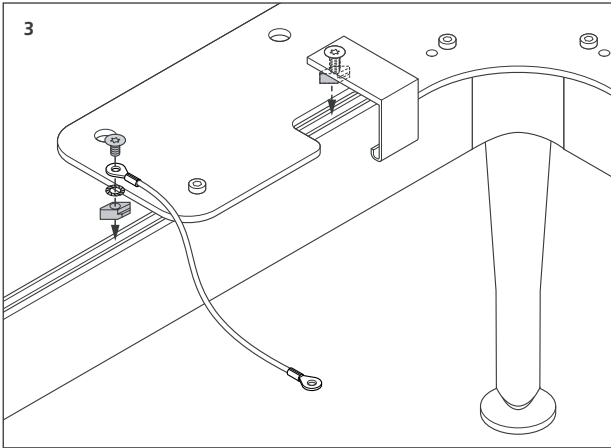
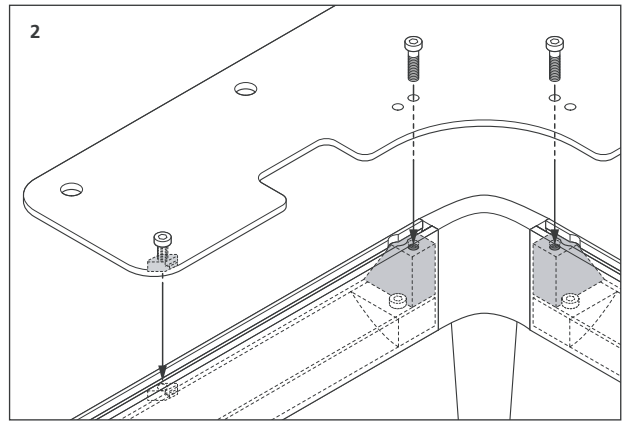
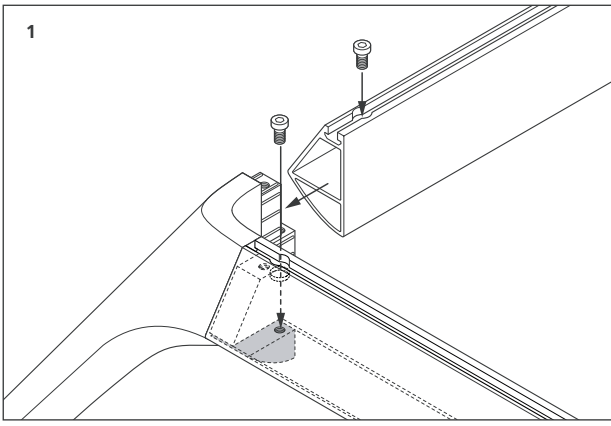

Detaillierte Montagehinweise  
siehe Seiten 4–17.  
For detailed assembly  
instructions see pages 4–17.  
Indications de montage  
détaillées : voir en pages 4–17.

Voor gedetailleerde montage-  
instructies zie blz. 4–17.  
Per le istruzioni di montaggio  
dettagliate vedi le pagine 4–17.  
Instrucciones de montaje  
detalladas, ver páginas 4–17.

Einzeltisch mit segmentierten Tischplatten  
 Single table with segmented table tops  
 Table à plateau segmenté  
 Losse tafel met gesegmenteerde tafelbladen  
 Tavolo singolo con piani tavolo a segmenti  
 Mesa individual con tableros segmentados

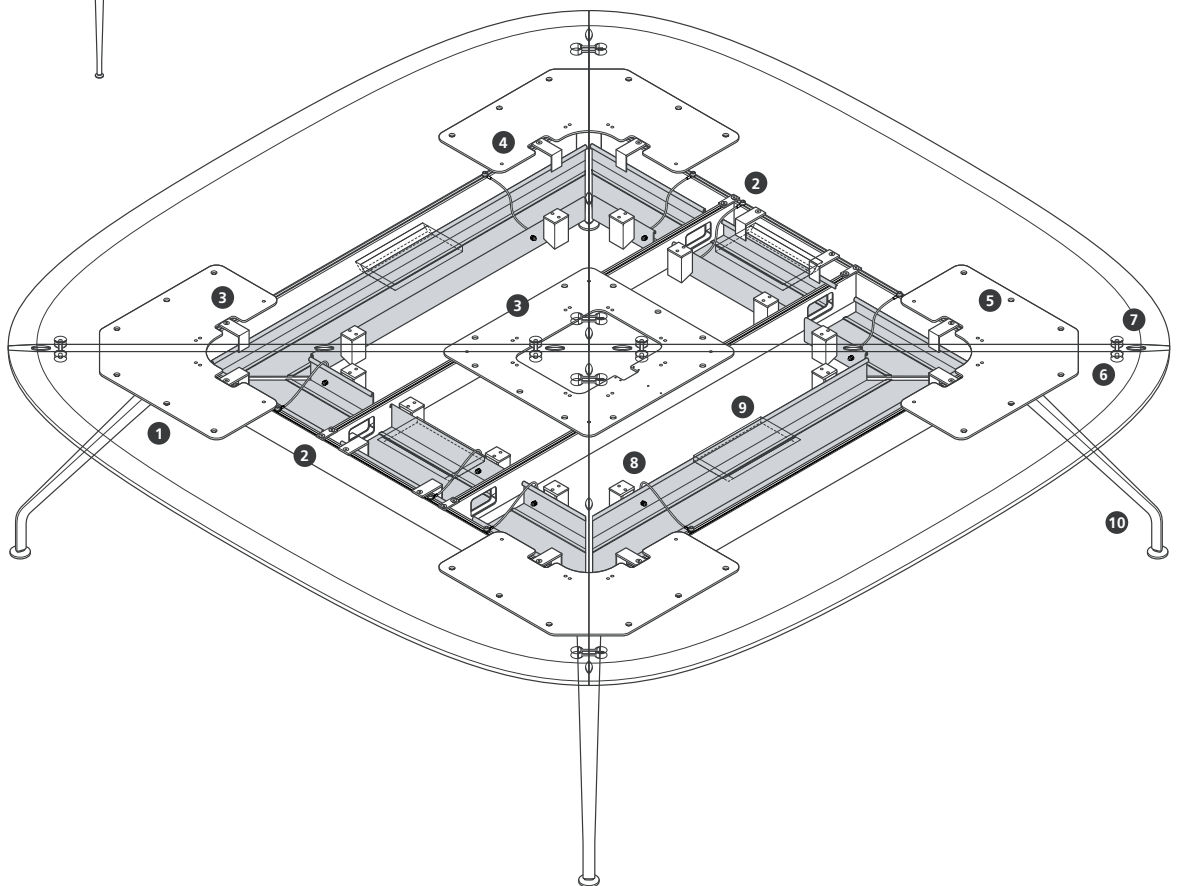
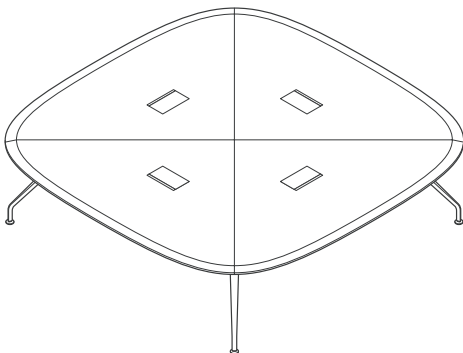
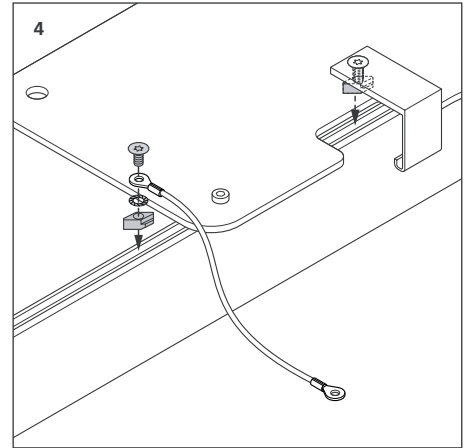
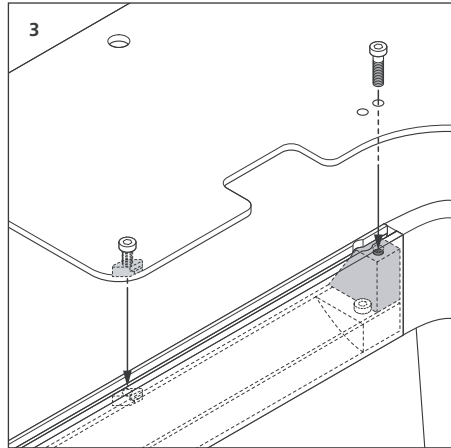
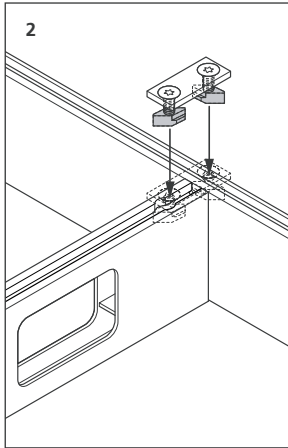
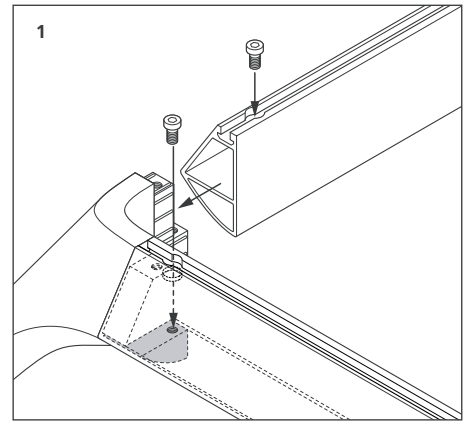

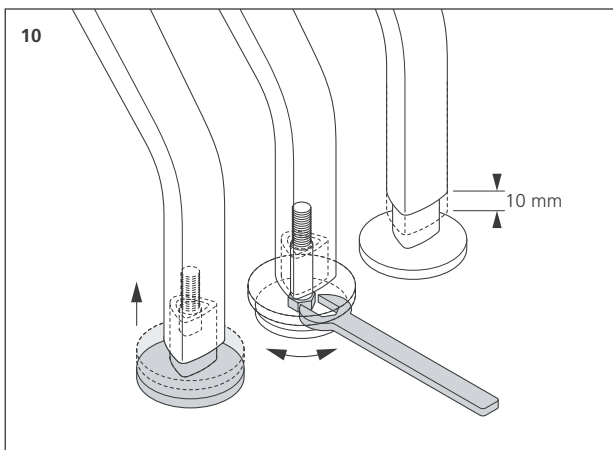
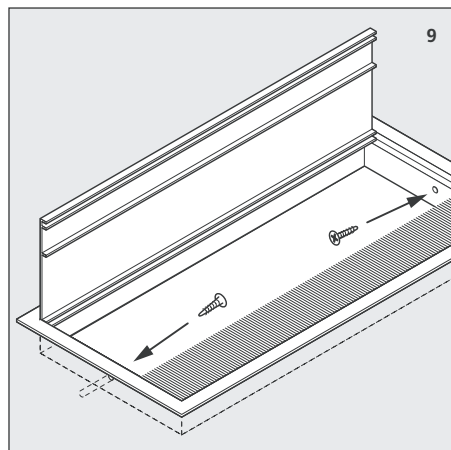
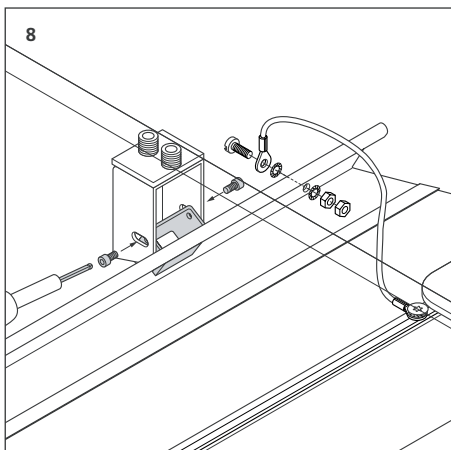
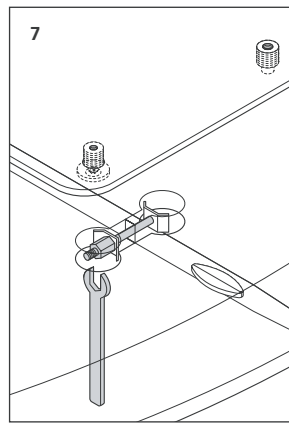
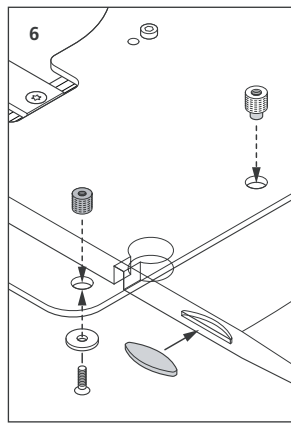
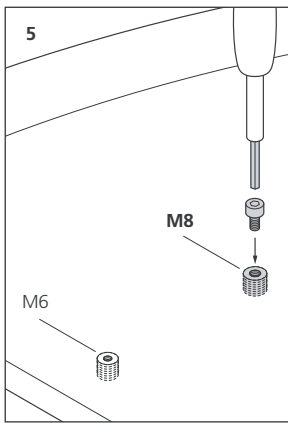

Tischbeine und Traversen verschrauben (1). Querzargen mit Anschraubtaschen an den Traversen anschrauben (2) und Montageplatten befestigen (3). Optional Haken und je Kabelwanne ein Erdungskabel an den Traversen montieren (4). Führungsschrauben auf Unterseite der Tischplatten einschrauben (5). Tischplatten auflegen, Lamellos einsetzen und Tischplatten zusammenschieben; mit Schrauben fixieren, aber noch nicht festziehen (6). Tischplattenverbinder einsetzen und fest verschrauben (7), zuletzt weitere Schrauben fest anziehen. Klappmechaniken der Kabelwannen auf der Tischunterseite verschrauben, Kabelwannen einhängen und mit Achsschrauben befestigen. Den freien Kabelschuh des Erdungskabels an der Kabelwanne verschrauben (8). Optional Einbau der Tischklappen (9). Bodenunebenheiten gegebenenfalls mit Stellgleitern in den Tischfüßen ausgleichen (10).

Screw on table legs and crossbeams (1). Fasten crossways underframes with plates to the crossbeams (2) and affix table top bearers (3). Mount the optional hooks and one earth lead per cable channel to the crossbeams (4). Screw the guide screws to the bottom of the table tops (5). Apply the table tops, insert the flat dowels and push the table tops together; then fix with screws, but don't tighten yet (6). Insert the table top connectors and screw on tightly (7), then tighten the other screws too. Screw the cable channels' hinge mechanisms onto the bottom of the table, insert the cable channels and affix with king bolts. Screw the earth lead's remaining cable shoe onto the cable channel (8). Insertion of the optional table portals (9). Use glides in the feet of the table to level out any uneven sections in the floor (10).

Assembler les pieds et les traverses (1). Fixer les profilés transversaux sur les traverses à l'aide des pièces de liaison (2), puis boulonner les platines de montage (3). Le cas échéant, monter les carters des chemins de câbles, les crochets et les câbles de mise à la terre sur les traverses (4). Fixer les boulons de repérage sur la face inférieure des segments de plateau (5). Poser les segments sur la structure, insérer les chevilles bord à bord; mettre en place les boulons de fixation, mais sans les visser à fond (6). Positionner les pièces de liaison filetées et les serrer à fond (7); pour finir, serrer le reste des boulons. Fixer les carters des chemins de câbles sous le plateau et mettre en place les boulons formant pivot. Fixer l'extrémité libre du câble de mise à la terre sur le chemin de câbles (8). Le cas échéant, monter les trappes d'accès (9). Si nécessaire, ajuster les vérins de compensation du piétement (10).

Schroef de tafelpoten en dwarsbalken vast (1). De draaglijsten met dwarsverbindingen aan de dwarsbalken schroeven met verbindingsplaatjes (2) en de bladragers bevestigen (3). Monteer de optionele haken en een aardingskabel per kabelgoot aan de dwarsbalken (4). Schroef de geleidingschroeven in de onderkant van de tafelbladen (5). De tafelbladen plaatsen, de lamello's plaatsen en de tafelbladen aaneenschuiven; met schroeven bevestigen, maar nog niet vastdraaien (6). Tafelbladverbindingstuk plaatsen en vastschroeven (7) en tot slot de overige schroeven stevig aandraaien. Schroef de klappmechanieken van de kabelgoten

*Dettagliate Montagehinweise siehe Seiten 4-17. For detailed assembly instructions see pages 4-17. Indications de montage détaillées : voir en pages 4-17. Voor gedetailleerde montage-instructies zie blz. 4-17. Per le istruzioni di montaggio dettagliate vedi le pagine 4-17. Instrucciones de montaje detalladas, ver páginas 4-17.*

vast op de onderkant van de tafel, hang de kabelgoten erin en schroef ze met asschroeven vast. Schroef de vrije kabelschoen van de aardingskabel vast aan de kabelgoot (8). Optionele inbouw van de tafelklappen (9). Stel eventueel de instelbare glijders in de tafelpoten af om hoogteverschillen te vereffenen (10).

Avitare le gambe tavolo e le traverse (1). Montare i telai trasversali con le staffe di fissaggio per mezzo delle viti alle traverse (2) e fissare le piastre di montaggio (3). Installare opzionalmente i guanci e un cavo di terra per ogni vaschetta portacavi alle traverse (4). Inserire le viti di guida sul lato inferiore dei piani tavolo (5). Appoggiare i piani tavolo, inserire gli elementi di giunzione lamellari, accostare i piani e fissarli per mezzo di viti, senza però serrare a fondo le viti (6). Montare e avvitare i raccordi dei piani tavolo (7) e serrare a fondo anche tutte le altre viti. Avvitare il meccanismo di ribaltamento della vaschetta portacavi sul lato inferiore del tavolo. Sospendere le vaschette portacavi e fissarle per mezzo delle viti assiali. Avvitare il capocorda libero del cavo di terra alla vaschetta portacavi (8). Installare opzionalmente gli sportelli ribaltabili (9). Eventuali dislivelli nel pavimento vengono compensati mediante i piedini regolabili nei piedi del tavolo (10).

Fijar las patas de las mesas con las barras transversales (1). Fijar el soporte a los travesaños (2) y fijar las placas de montaje a los mismos (3). Opcionalmente fijar los ganchos, el cable de tierra a las bandejas de cables y montarlo a los travesaños (4). Colocar los tornillos guía desde la parte inferior de la mesa y atornillarlos (5). Colocar los tableros, encajar las galletas (Lamellos) y juntarlos; finalmente sujetarlos con tornillos, pero no los apriete todavía (6). Colocar los conectores para la unión de los tableros y apretar los tornillos (7); Finalmente apriete todos los tornillos restantes (8). Atornille los mecanismos de plegado de la bandeja de cables debajo de la mesa; coloque las bandejas de cables y asegúrelos. Fijar el cable de tierra a la bandeja de cables (9). Los desniveles del suelo se pueden regular con los deslizantes de las patas de la mesa (10)

Einzelstisch mit segmentierten Tischplatten  
 Single table with segmented table tops  
 Table à plateau segmenté  
 Losse tafel met gesegmenteerde tafelbladen  
 Tavolo singolo con piani tavolo a segmenti  
 Mesa individual con tableros segmentados

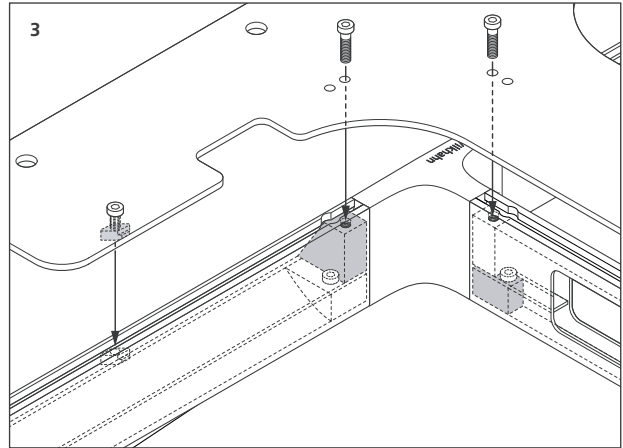
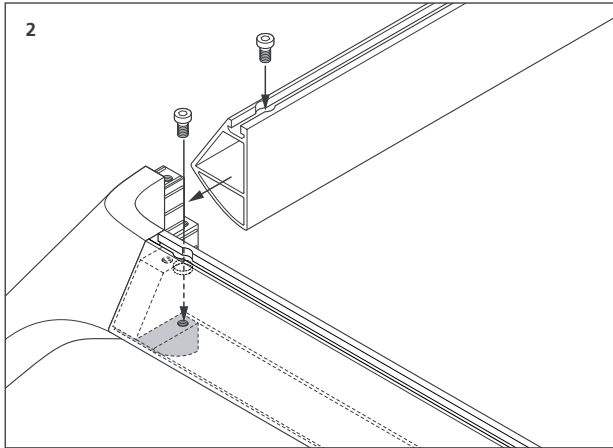
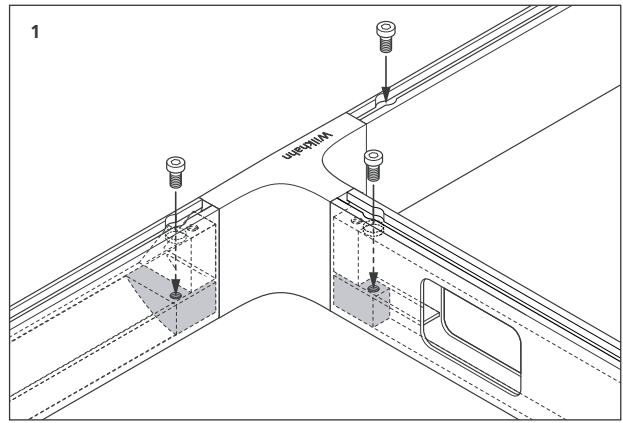

Mittige Tischbeine, Traversen und Zarge zusammenstecken und verschrauben (1), dann die äußeren Tischbeine mit Traverse verbinden, auf die weiteren Traversen aufstecken und verschrauben (2). Montageplatten an die Traversen und Zargen schrauben (3, 4). Optional die Haken und je Kabelwanne ein Erdungskabel an den Traversen montieren (5).

Slot the centre table legs, crossbeams and underframe together and apply screws (1), then connect the outside table legs with the crossbeam, attach the other crossbeams and screw on (2). Screw the table top bearers to the crossbeams and underframes (3, 4). Mount the optional hooks and one earth lead per cable channel to the crossbeams (5).

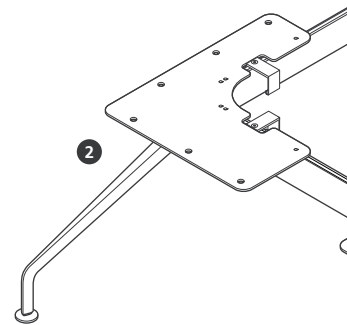
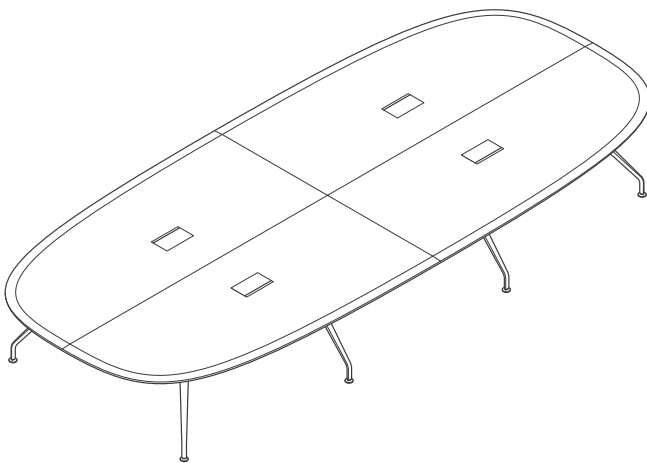

*Detaillierte Montagehinweise siehe Seiten 4–17.  
 For detailed assembly instructions see pages 4–17.  
 Indications de montage détaillées : voir en pages 4–17.  
 Voor gedetailleerde montage-instructies zie blz. 4–17.  
 Per le istruzioni di montaggio dettagliate vedi le pagine 4–17.  
 Instrucciones de montaje detalladas, ver páginas 4–17.*

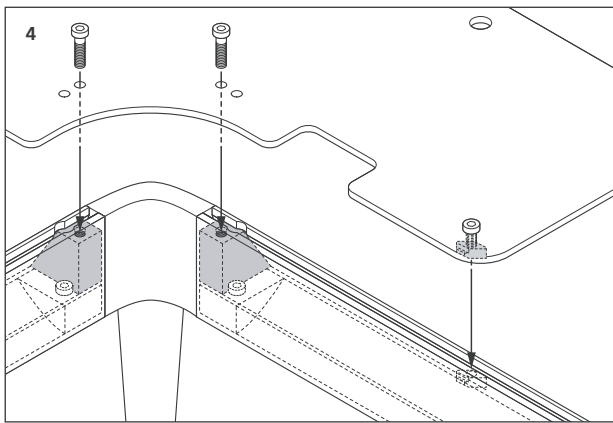

Assembler les pieds intermédiaires, les traverses et les profilés transversaux (1), puis monter sur les traverses les pieds situés aux angles (2). Boulonner les platines de montage sur les traverses et sur les profilés transversaux (3, 4). Le cas échéant, fixer les crochets et un câble de mise à la terre par chemin de câbles sur les traverses (5).

De tafelpoten in het midden, de dwarsbalk en draaglijst aan elkaar vastschroeven (1), vervolgens de buitenste tafelpoten met de dwarsbalk verbinden, op de overige dwarsbalk bevestigen en vastschroeven (2). Schroef de blad-dragers aan de dwarsbalk en draaglijsten vast (3, 4). Monteer de optionele haken en een aardingskabel per kabelgoot aan de dwarsbalk (5).

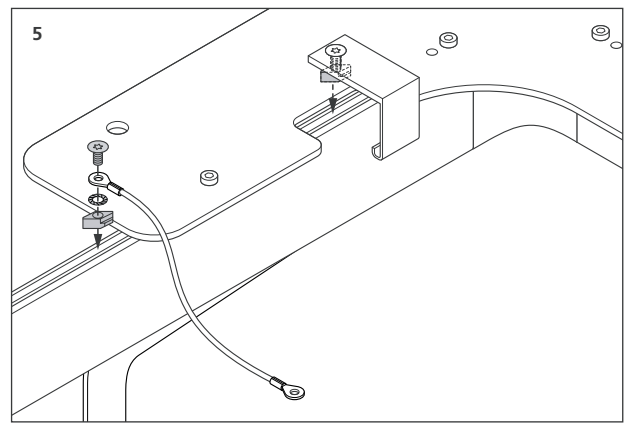

Assemblare e avvitare le gambe tavolo centrali, le traverse e il telaio (1), collegare poi le gambe tavolo esterne con la traversa, montarle e avvitare sulle altre traverse (2). Avvitare le piastre di montaggio alle traverse e ai telai (3, 4). Installare opzionalmente i guanci e un cavo di terra per ogni vaschetta portacavi alle traverse (5).

Fijar patas centrales de mesa, travesaños y marcos con tornillo (1), conectar patas exteriores con travesaño, colocar sobre las vigas y atornillarlo (2). Fijar placas de montaje a las vigas y marco (3, 4). Opcionalmente, colocar gancho y cable de tierra a bandeja de cable y a los travesaños (5).

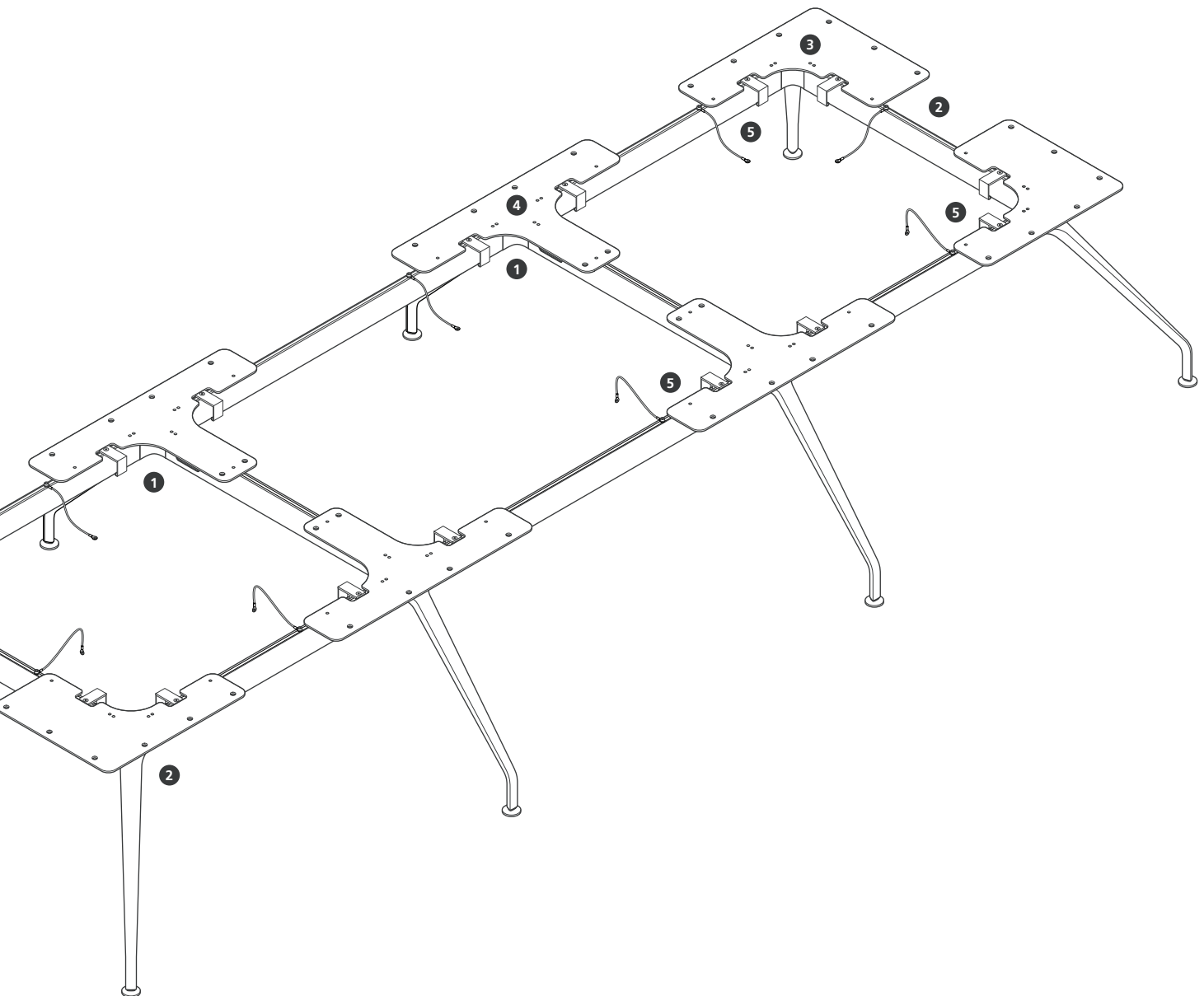

Einzelstisch mit segmentierten Tischplatten  
 Single table with segmented table tops  
 Table à plateau segmenté  
 Losse tafel met gesegmenteerde tafelbladen  
 Tavolo singolo con piani tavolo a segmenti  
 Mesa individual con tableros segmentados

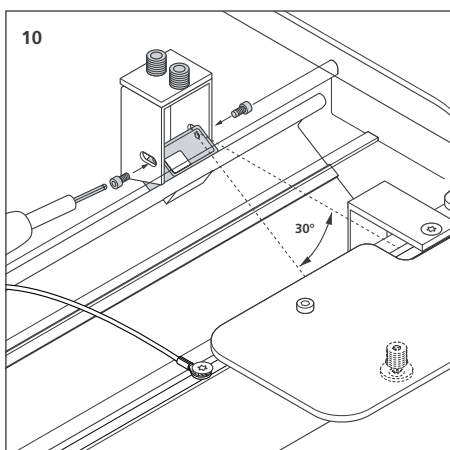
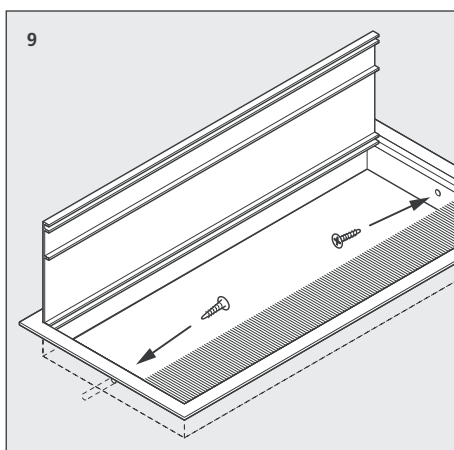
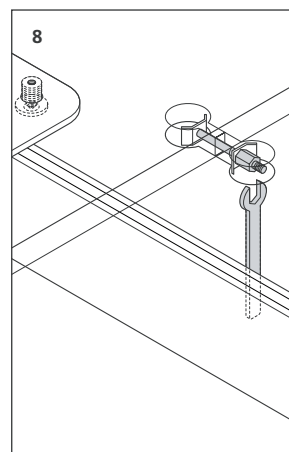
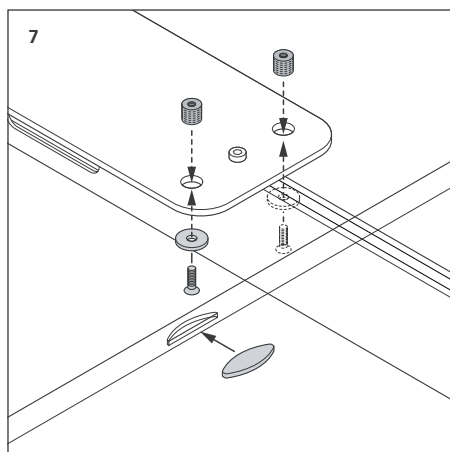
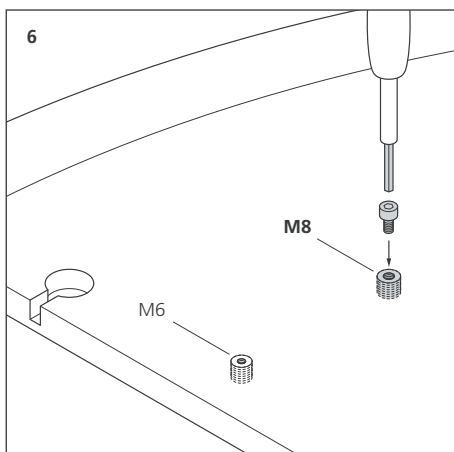

Detaillierte Montagehinweise siehe Seiten 4–17.  
 For detailed assembly instructions see pages 4–17.  
 Indications de montage détaillées : voir en pages 4–17.  
 Voor gedetailleerde montage-instructies zie blz. 4–17.  
 Per le istruzioni di montaggio dettagliate vedi le pagine 4–17.  
 Instrucciones de montaje detalladas, ver páginas 4–17.

Führungsschrauben auf Unterseite der Tischplatten einschrauben (6). Tischplatten auflegen, Lamellos einsetzen und Tischplatten zusammenschieben; mit Schrauben fixieren, aber noch nicht festziehen (7). Tischplattenverbinder einsetzen und fest verschrauben (8), zuletzt weitere Schrauben fest anziehen. Optional Einbau der Tischklappen (9). Klappmechaniken der Kabelwannen in den vorgesehenen Gewindemuffen der Tischunterseite verschrauben, Kabelwannen einhängen und mit Achsschrauben befestigen (10). Den freien Kabelschuh des Erdungskabels an der Kabelwanne verschrauben (11). Optional flexible Kabelkette montieren (12). Bodenunebenheiten gegebenenfalls mit Stellgleitern in den Tischfüßen ausgleichen (13).

Screw the guide screws to the bottom of the table tops (6). Apply the table tops, insert the flat dowels and push the table tops together

and then fix with screws, but don't tighten yet (7). Insert the table top connectors and screw on tightly (8), then tighten the other screws too. Insertion of the optional table portals (9). Screw the cable channels' hinge mechanisms into the threaded sockets on the bottom of the table, insert the cable channels and affix with king bolts (10). Screw the earth lead's remaining cable shoe onto the cable channel (11). Fit optional flexible cable riser (12). Use glides in the feet of the table to level out any uneven sections in the floor (13).

Fixer les boulons de repérage sur la face inférieure des segments de plateau (6). Poser les segments sur la structure, insérer les chevilles plates et juxtaposer les segments bord à bord ; mettre en place les boulons de fixation, mais sans les visser à fond (7). Positionner les pièces de liaison filetées et les serrer à fond (8) ; pour finir, serrer le reste

des boulons. Le cas échéant, monter les trappes d'accès (9). Fixer les carters des chemins de câbles sous le plateau à l'aide des inserts filetés, positionner les chemins de câbles et mettre en place les boulons formant pivot (10). Fixer l'extrémité libre du câble de mise à la terre sur le chemin de câbles (11). Monter, le cas échéant, la gaine verticale articulée (12). Si nécessaire, ajuster les vérins de compensation du piétement (13).

Schroef de geleidingsschroeven in de onderkant van de tafelbladen (6). De tafelbladen plaatsen, de lamello's plaatsen en de tafelbladen aaneenschuiven; met schroeven bevestigen, maar nog niet vastdraaien (7). Tafelbladverbindingstuk plaatsen en stevig vastschroeven (8), tot slot de overige schroeven stevig aandraaien. Optionele inbouw van de tafelklappen (9). Schroef de klapmechanieken van de kabelgoten vast in de

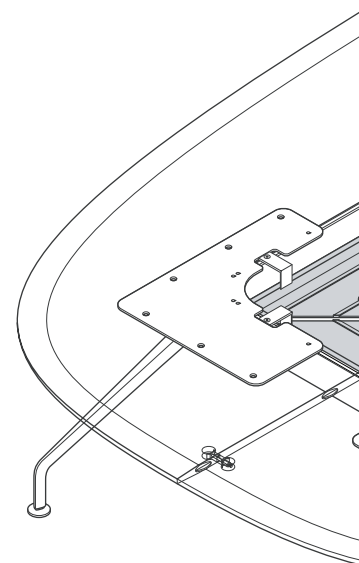

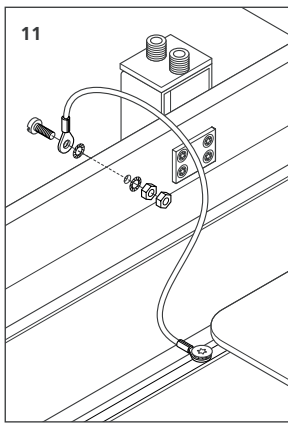

daarvoor bedoelde schroefmoffen in de onderkant van de tafel, hang de kabelgoten erin en bevestig ze met asschroeven (10). Schroef de vrije kabelschoen van de aardingskabel vast aan de kabelgoot (11). Optioneel de flexibele kabelketting monteren (12). Stel eventueel de instelbare glijders in de tafelpoten af om hoogteverschillen te vereffenen (13).

Inserire le viti di guida sul lato inferiore dei piani tavolo (6). Appoggiare i piani tavolo, inserire gli elementi di giunzione lamellari, accostare i piani e fissarli per mezzo di viti, senza però serrare a fondo le viti (7). Montare e avvitare i raccordi dei piani tavolo (8) e serrare a

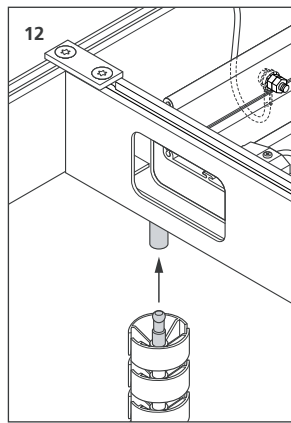

fondo anche tutte le altre viti. Installare opzionalmente gli sportelli ribaltabili (9). Avvitare il meccanismo di ribaltamento delle vaschette portacavi nei manicotti filettati previsti sul lato inferiore del tavolo. Sospendere le vaschette portacavi e fissarle per mezzo delle viti assiali (10). Avvitare il capocorda libero del cavo di terra alla vaschetta portacavi (11). Installare opzionalmente la catena guidacavi flessibile (12). Eventuali dislivelli nel pavimento vengono compensati mediante i piedini regolabili nei piedi del tavolo (13).

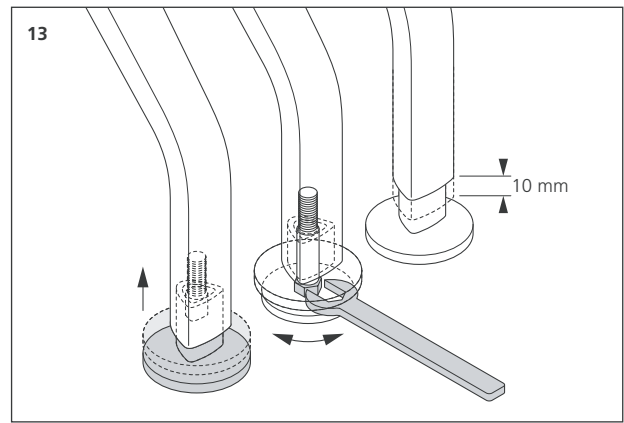

Fijar tornillos en la parte inferior de la mesa (6). Colocar los tableros y unirlos con galleta (Lamellos), juntarlos, sujetarlos con tornillos, pero no apretarlos definitivamente (7). Colocar conectores y apretar el tornillo (8). Apriete todos los tornillos para mayor firmeza. Opcionalmente incorporación de tapa pasacables en la mesa (9). Colocar el mecanismo de bandeja abatible pasacables y las tomas previstas por debajo de la mesa con

tornillos; fije las bandejas de cable con tornillos. Fijar el cable de tierra a la bandeja de electrificación (10). Incorporación opcional de la cadena flexible de cables (12). Los desniveles del suelo se pueden regular con los deslizantes de las patas de la mesa (13).

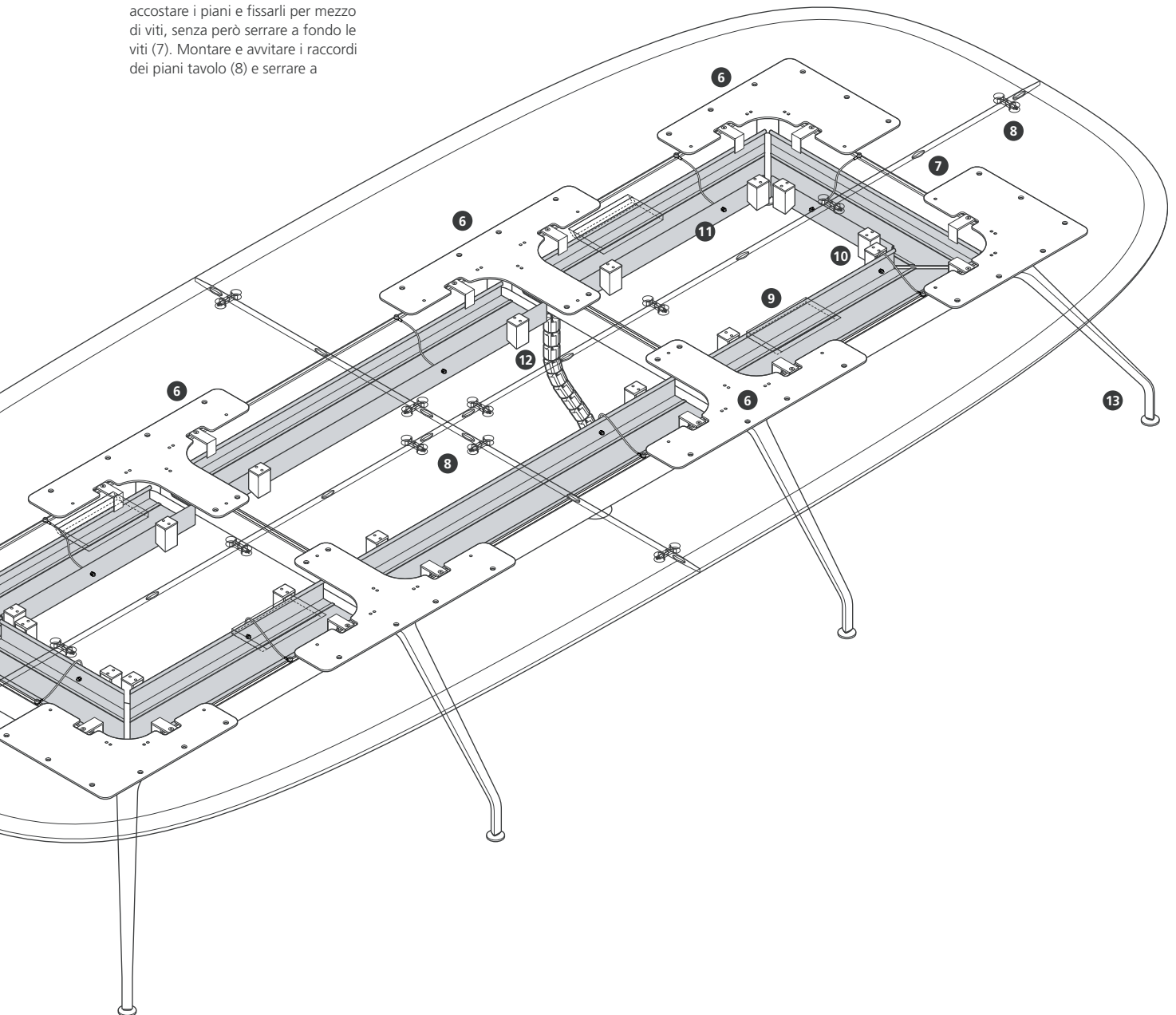

**Wilkhahn**

Wilkening + Hahne GmbH+Co. KG  
Fritz-Hahne-Straße 8  
31848 Bad Münder  
Germany  
Tel. + 49 (0) 5042 999-0  
Fax + 49 (0) 5042 999-226  
info@wilkhahn.de  
www.wilkhahn.de

North America  
Wilkhahn Forum New York  
Wilkhahn Inc.  
601 West 26th Street  
Suite 820  
New York, NY 10001  
Tel. + 1 212 229 9455  
Fax + 1 212 229 4772  
info@wilkhahn.com  
www.wilkhahn.com

Wilkhahn Forum Chicago  
Wilkhahn Inc.  
Tree Studios  
4 East Ohio Street, Studio 6  
Chicago, IL 60611  
Tel. +1 312 896 3446  
Fax +1 312 762 9362  
info@wilkhahn.com  
www.wilkhahn.com

Australia  
Wilkhahn Asia Pacific  
Head Quarters  
Wilkhahn Forum Sydney  
A2, Alexandria Industrial Estate  
46 - 62 Maddox Street  
Alexandria NSW 2015  
Tel. + 61 2 9310 3355  
Fax + 61 2 9319 5655  
info@wilkhahn.com.au  
www.wilkhahn.com.au

Wilkhahn Forum Brisbane  
2/40 Douglas Street  
Milton QLD 4064  
Tel. + 61 7 3369 2088  
Fax + 61 7 3369 3088  
info@wilkhahn.com.au  
www.wilkhahn.com.au

Wilkhahn Forum Melbourne  
Level 1, 423 Bourke Street  
Melbourne VIC 3000  
Tel. + 61 3 9670 5570  
Fax + 61 3 9670 5535  
info@wilkhahn.com.au  
www.wilkhahn.com.au

Belgium  
Wilkhahn  
Oude Leeuwenrui 7-11  
2000 Antwerpen  
Tel. + 32 3 232 93 91  
Fax + 32 3 227 16 16  
info@wilkhahn.be

China  
Wilkhahn Asia Pacific  
Wilkhahn Forum Shanghai  
Suite 7602, Building 7  
No. 10 Jian Guo Zhong Road  
Lu Wan District  
Shanghai 200025  
Tel. + 86 21 5466 1919  
Fax + 86 21 5465 1642  
info@wilkhahn.com.cn  
www.wilkhahn.com.au

España  
Wilkhahn S. A.  
Apolonio Morales, 6  
28036 Madrid  
Tel. + 34 91 515 85 80  
Fax + 34 91 411 46 86  
info@wilkhahn.es  
www.wilkhahn.es

France  
Wilkhahn S.à r.l.  
58 rue de Paradis  
75010 Paris  
Tél. + 33 1 44 23 76 70  
Fax + 33 1 44 23 82 84  
info@wilkhahn.fr

Great Britain  
Wilkhahn Ltd.  
Wilkhahn Forum London  
Morelands  
5-23E Old Street  
London EC1V 9HL  
Tel. + 44 (0) 207 324 2900  
Fax + 44 (0) 207 324 2901  
info@wilkhahn.co.uk

Hong Kong  
Wilkhahn Asia Pacific  
Wilkhahn Forum Hong Kong  
Rooms 4505-7, 45/F  
China Online Centre  
No. 333 Lockhart Road  
Wanchai  
Hong Kong  
Tel. + 852 2827 0800  
Fax + 852 2827 0855  
info@wilkhahn.com.hk  
www.wilkhahn.com.hk

Japan  
Wilkhahn Japan Co., Ltd.  
Wilkhahn Forum Tokyo  
Tokyotatemono Aoyama  
Building B1  
3-3-5 Kitaaooyama, Minato-ku  
107-0061 Tokyo  
Tel. + 81 (0) 3 5414 8088  
Fax + 81 (0) 3 5414 8089  
info@wilkhahn.co.jp  
www.wilkhahn.co.jp

Nederland  
Wilkhahn Forum Rotterdam  
Van Nelle-Ontwerpfabriek  
Van Nelleweg 3138  
3044 BC Rotterdam  
Tel. + 31 10 750 33 90  
Fax + 31 10 750 33 91  
info@wilkhahn.nl

New Zealand  
Wilkhahn Asia Pacific  
Wilkhahn Forum Auckland  
Level 3, 26 – 28 Hobson Street  
Auckland 1143  
Tel. + 64 9 3033 188  
Fax + 64 9 3033 166  
info@wilkhahn.co.nz  
www.wilkhahn.co.nz

Österreich  
Wilkhahn Handelsges.m.b.H.  
Wimbergergasse 12  
Kundeneingang Kaiserstraße 69  
1070 Wien  
Tel. + 43 1 894 21 68-0  
Fax + 43 1 890 32 39-15  
info@wilkhahn.at

Schweiz  
Wilkhahn AG  
Postgasse 17  
Postfach 808  
3000 Bern 8  
Tel. + 41 31 310 13 13  
Fax + 41 31 310 13 19  
info@wilkhahn.ch  
www.wilkhahn.ch

Singapore  
Wilkhahn Asia Pacific  
Wilkhahn Forum Singapore  
61 Alexandra Terrace  
#07-03 Harbour Link  
Singapore 119936  
Tel. + 65 622 111 86  
Fax + 65 622 111 25  
info@wilkhahn.com.sg  
www.wilkhahn.com.sg

South Africa  
Classic Working Life  
43 Houghton Drive,  
Houghton Estate  
2198 Johannesburg  
Tel. +27 (0) 11 728 9542  
info@classicwl.co.za  
www.classicwl.co.za

United Arab Emirates  
Wilkhahn Middle East  
DAFZA Phase 4E  
P.O. Box 54768  
Block A, Office 132  
Dubai  
Tel. + 971 42 04 51 32  
Fax + 971 42 04 51 34  
info@wilkhahn-me.com